

## [親機] 機能一覧

メニュー操作		機能名称表示	参照ページ	メニュー操作		機能名称表示	参照ページ		
着信メモディ	メニュー	11	着信音切替	基.27	留守機能	メニュー	50	着信回数の設定	20
		12	エフェクト設定	31			51	アキュムレート録音の設定	20
		13	メール受信音	59			52	在宅応答の設定	21
初期設定登録	メニュー	20	カレンダー設定	7			53	応答メッセージ録音	19
		21	暗証番号登録	21			54	応答メッセージ消去	19
		22	内線名前登録	16			55	用件録音全消去	基.29
		23	LCDコントラスト	31			56	録音時間の設定	20
		24	キータッチトーン	31			57	留守転送の設定	23
		25	キャッチホン契約の設定	9			58	留守転送先	22
		26	ダイヤル種別の設定	32	59	留守転送先の消去	23		
		27	内線呼出の設定	16	L設定	メニュー	60	画像表示設定	66
		28	ドアホン着信規制の設定	73			61	端末機器自動設定	10
		29	ドアホンワープの設定	73			62	センター番号確認	66
30	ドアホンワープ先の登録	73	63	電話帳データ送信			67		
31	特殊設定	69	64	お気に入りデータ送信			67		
ナンバー・ディスプレイ	メニュー	40	番号表示の設定	9			65	無通信監視タイマー	67
		41	非通知着信の設定	44			66	お待たせメロディ	67
		42	公衆電話の設定	45	ヘルプ	メニュー	9	ヘルプ画面	14
		43	特定電話番号登録	43					
		44	特定電話番号確認	44					
45	未応答表示の点滅設定	32							
46	キャッチホン番号表示	9							

## [子機] 機能一覧

メニュー操作		機能名称表示	参照ページ	メニュー操作		機能名称表示	参照ページ
メニュー	00	モード切替	68	メニュー	05	キータッチトーン	31
	01	着信音切替	基.27		06	クイック通話	32
	02	グループ鳴り分け	41		07	子機電話帳全削除	28
	03	電話帳コピー	29		08	親機電話帳全削除	29
	04	簡単ダイヤル検索	基.16		09	カレンダー設定	12

(販売元) 松下電器産業株式会社

(製造元) 松下通信工業株式会社 セキュリティ&セーフティ事業部

〒224-8539 横浜市都筑区佐江戸町600番地

3TR001037BAA  
S0402-1042

Panasonic

デジタルコードレス電話機

VE-PV01L・VE-PVW01L・VE-PVC01L

取扱説明書【応用編】

Panasonic

L.E-D 対応

ND ナンバー・ディスプレイ 対応  
ネーム・ディスプレイ / キャッチホン・ディスプレイ  
NTTへのサービス申し込みが必要です。(有料)

## デジタルコードレス電話機 取扱説明書

品番	VE-PV01L	親機 VE-PVC01L ...1台 子機 VE-PS109N ...1台
品番	VE-PVW01L	親機 VE-PVC01L ...1台 子機 VE-PS109N ...2台
品番	VE-PVC01L	親機 VE-PVC01L ...1台

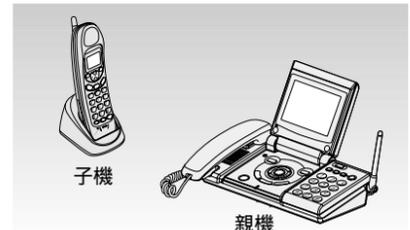

# 応用編

応用・接続／設置編

別冊の「基本編」も  
合わせてお読みく  
ださい。

# 本書の見かた / もくじ

はじめに

本書の見かた  
もくじ

## 本書の見かた

取扱説明書は「基本編」と「応用編」の2分冊構成となっています。

**基本編**

**応用編**  
応用・接続 / 設置編

### 接続や設置について

【P.6】を参照して必要な設定・登録を行なってください。

### 基本編は...

普段お使いの基本的な使いかたや、困ったときの対処方法などが紹介されています。

- 以下の操作には、あらかじめ設定や登録が必要です。応用編をご参照ください。
  - ▶ ワンタッチで電話がかけられるワンタッチダイヤル
  - ▶ 番号1つでかけることができる簡単ダイヤル
  - ▶ 電話帳（電話番号やメールアドレス）

### 応用編は...

準備から、必要に応じて設定や登録をするための手順が紹介されています。

「ナンバー・ディスプレイ」の利用のしかたや、「Lモード」を使った情報検索サービスの利用のしかたも紹介されています。

- 以下の場合にも応用編をご参照ください。
  - ▶ NTTの各サービスをご利用時
  - ▶ 子機やドアホンなどを増設時
  - ▶ 文字の入力のしかた

### お知らせ

- 本書に使用している説明用のボタンイラストは、実際の形状とは異なり親機・子機共通となっております。あらかじめご了承ください。
- 通常は親機の表示部を開けた状態でお使いください。

注) 日本国内専用です。電圧、電話交換方式、電波法などの異なる海外では使用できません。  
 CAUTION: These telephones are for use in Japan only. They cannot be used in other countries because of differences in voltages, telephone switching system and radio regulation laws.

## もくじ

### はじめに

ご使用になる前に ..... 4

### 準備

親機の準備 ..... 6  
 子機の準備 ..... 11

### 電話機能

[親機]メニュー操作の説明 ..... 14  
 [子機]メニュー操作の説明 ..... 15  
 内線通話の使いこなし ..... 16  
 非通知または通知で電話をかける ..... 非通知発信・通知発信 17  
 電話番号を組み合わせてかける ..... 組み合わせダイヤル 17  
 通話中にかかってきた電話に出る ..... キャッチホン切替 18  
 通話中にプッシュ(トーン)信号を送る ..... ワンタッチトーン 18

### 留守番機能

録音した用件のいろいろな再生のしかた... 用件再生 19  
 再生の飛び越し・繰り返し・停止 ... 再生中操作 19  
 自分の声で応答できるようにする ..... 応答メッセージ録音 19  
 自分の声の応答メッセージを消去する ..... 内蔵の応答メッセージに戻す 19  
 自動応答するまでの着信回数を変える ... 着信回数の設定 20  
 外出先から用件録音の有無を確認できるようにする ..... トールセイバー 20  
 用件録音する時間の長さを変える ... 録音時間の設定 20  
 用件を録音しない設定にする ..... 応答専用 20  
 録音済みの用件を消さない留守セットにする ..... アキュムレート録音 20  
 外出先から留守番機能を利用する... 外線リモコン 21  
 用件が録音されると外出先に知らせる... 留守転送 22

### 電話帳

[親機]電話帳 / 簡単ダイヤルの登録 ..... 24  
 [子機]電話帳 / 簡単ダイヤルの登録・修正 ..... 26  
 電話帳 / 簡単ダイヤルの修正・削除 ..... 28  
 電話帳コピー ..... 29

### ワンタッチ

ワンタッチで電話番号を登録する ..... 30  
 自分でワンタッチの電話番号を登録する... ワンタッチ登録 30

### 各種登録設定

着信音に効果をつける ..... エフェクト設定 31  
 液晶表示の文字の濃淡を調節する ... LCDコントラスト 31  
 ボタンを押したときの「ビッ」音を消す... キータッチトーン 31  
 電話回線種別を設定する ..... ダイヤル種別の設定 32  
 未応答表示の画面を点滅させない..... 未応答表示の点滅設定 32  
 充電台からとっても通話状態にしない... クイック通話 32  
 待ち受け画面を選ぶ ..... 待ち受け画面の設定 33

### ナンバー・ディスプレイ

ナンバー・ディスプレイについて ..... 34  
 電話がかかってきたときの表示について ..... 36  
 かけてきた相手の番号を記憶する ..... 未応答表示 / 着信メモリー 38  
 記憶した番号にかけ直す ..... コールバック / 留守コールバック 38  
 話し中にかけてきた相手の番号を表示する ..... キャッチホン・ディスプレイ 39  
 鳴り分け設定 ..... 40  
 グループ鳴り分け ..... 41  
 セレクトコール ..... 42  
 ・特定電話番号登録 指定呼出 着信拒否 ..... 43  
 ・非通知対策  
 非通知拒否 非通知留守応答 「非通知」表示 ... 44  
 ・公衆電話対策  
 公衆電話留守応答 「公衆電話」表示 ..... 45

### Lモード

メッセージ到着お知らせサービス ..... 46  
 Lモードについて ..... 47  
 情報検索サービス ..... 49  
 ・サイトに接続する  
 ・接続時間を表示する L時間 ..... 50  
 画面上の操作のしかた ..... 51  
 URL入力 ..... 51  
 お気に入り ..... 52  
 Lワープ ..... 53  
 ワンタッチ登録 / 接続( URL ) ..... 54  
 画面メモ ..... 55  
 前回ページ / 再読込 / 画像選択表示 ..... 56  
 スクリーン設定 / メロディダウンロード ..... 57  
 メールサービスを利用する / 署名編集 / 署名貼付設定 ... 58  
 メール受信音 / 受信メールを上手に使う ..... 59  
 送信メール一覧 ..... 60  
 受信メール一覧 ..... 63  
 送信 / 受信メール一覧の活用 ..... 65  
 Lモードをもっと活用 ..... 66

### 増設

子機増設 ..... 68  
 ドアホン増設 ..... 71  
 ドアホン通話 ..... 72  
 ドアホン着信規制 / ドアホンワープ ..... 73

### その他

お手入れ / 切り取って使える便利カード ..... 75  
 壁掛け寸法・外線リモコン番号 / 壁掛けにするとき ..... 76  
 Q&A ..... 77  
 Quick Reference Guide ..... 78

### 文字入力

文字入力のしかた ..... 80  
 ・文字入力モードを切り替える ..... 80  
 ・ダイヤルボタンで文字を入力する ..... 80  
 ・入力文字一覧 ..... 81  
 ・漢字 / ひらがな / カタカナを入力する ..... 82  
 ・読みかたの分からない文字を入力する... 区点コード入力 82  
 ・知らない文字を消去する ..... 83  
 ・すべての文字を消去する ..... 83  
 ・文字を挿入する ..... 83  
 [親機]だけのいろいろな文字入力のしかた ..... 84  
 ・定型文を入力する ..... 84  
 ・自分用の定型文を作る ..... 自作定型文 84  
 ・絵文字を入力する ..... 85  
 ・文字をコピーする ..... 85  
 ・コピーしてある文字を貼り付ける ..... 85

区点コード一覧表 ..... 86

機能一覧 ..... 裏表紙

### 基本編の参照ページについて

【基. 】と書かれているのは、基本編の参照ページです。

### 本文中のマークについて

 マークは親機の操作です。  
 マークは子機の操作です。

もくじ

# ご使用になる前に

はじめに

ご使用になる前に

## NTTの表記について

この取扱説明書では東日本電信電話株式会社および西日本電信電話株式会社を総称してNTTと表記しています。

## おことわり

この説明書は「子機を1台お持ちの方」「子機を2台お持ちの方」「親機のみお持ちの方」の共用説明書となっています。次の内容に関してご承知おきください。

- 説明文の中の画面表示は、お買い上げの商品によっては異なる表示になっている場合があります。
- 子機を2台以上お持ちでない方は、子機間の内線通話をご利用できません。
- 子機を2台以上お持ちの場合でも、VE-PS109Nどうしてもはトランシーバー機能は使えません。

- 付属の子機 (VE-PS109N) は、PHS回線契約はできません。

## 本書に記載の電話番号などについて

トラブル防止のため、電話番号やEメールアドレスの例として実在しない表示を使用しています。あらかじめご了承ください。

## NTTの各種サービスを契約したとき

- 本機でナンバー・ディスプレイまたはLモードをご利用になるときは、1本の電話回線を分岐、または別のモジュラージャックから接続している他の電話機やFAXを取りはずしてください。ナンバー・ディスプレイまたはLモードを使った機能が正常に動きません。

- 構内交換機やホームテレホン、ホームターミナル切替器などの内線電話機として接続されているときはご利用になれないことがあります。

- 1本の電話回線に2台以上の電話を接続しているときは電話番号が正しく表示されないことがあります。

## NTTのレンタル電話機について

本品をご使用にあたって、NTTのレンタル電話機が不要となる場合はNTTへご連絡ください。ご連絡いただいた日をもって、「機器使用料」は、不要となります。詳しくは、「局番なしの116番(無料)」へお問い合わせください。

## 電源について

必ず親機のACアダプターを接続して使用してください。

- 留守番機能やスピーカーホン機能、Lモード、子機、ワイヤレスリンク機能などが使えなくなります。ACアダプターは、必ずAC100Vの電源でご使用ください。
- 故障の原因になります。電圧が不安定な場合、通話が切れたり通話中に保留になることがあります。

## 充電台について

子機の充電台を使用しているときは、必ずACアダプターコードを接続してご使用ください。

- ACアダプターを接続しないと子機の充電ができません。
- クイック通話【P.32】を設定しているときは、充電中にACアダプターコードがはずれると、子機が話し中の状態になります。

## 充電端子について

子機は汚れやすい所に立てて置かないでください。

- 充電端子が汚れていると、充電時間が長くなったり、充電できないことがあります。
- 月に一度、乾いた布でふいてください。【P.75】

## 機器接続の条件について

VE-PV01L・VE-PVW01L・VE-PVC01Lを接続している回線に、他のコードレステレホンやコードレスFAXを別に接続することはできません。

- 子機が正常に動きません。日本国内専用です。電圧、電話交換方式、電波法などの異なる海外では使用できません。

This telephone is for use in Japan only.

It cannot be used in other countries because of differences in voltages, telephone switching methods and radio wave formats.

デジタルコードレス電話機は、ISDN(デジタル)回線に直接接続することはできません。

## 各機能の登録・設定に共通のお願い

エラー音が鳴ったり、間違えたり、設定し直すときは最初からやり直してください。

- 子機の場合、エラー音は「ピッ」が4回鳴ります。(「切」を押すと、待ち受け画面に戻ります) 操作中に電話がかかってきたときは、設定できません。
- 通話終了後に設定し直してください。
- 電話帳の登録やメールのアドレス登録などは手間と時間がかかります。登録中に電話がかかってくると、途中まで入力した内容が無効になってしまいますので、電話のかかってこない時間帯に登録することをおすすめします。

## 重要な内容はメモを残してください

お客様または第三者などが本機のお取り扱いを誤ったとき、本機のメモリなどが静電気ノイズの影響を受けたとき、故障修理などのとき、誤動作や子機の電池切れなどの外部要因により、まれに記憶内容が変化、消失することがあります。重要な内容は必ずメモに取るなどして保管しておいてください。記憶内容が変化、消失したことによる損害については、当社は一切その責任を負いませんのであらかじめご了承ください。設定が消えたり変わったりする内容については【基.38~39】をご覧ください。

## 傍受に気を付けてください(盗聴防止)

本機は、デジタル信号を利用した傍受されにくい商品ですが、子機を使っている通話は、電波を使用している関係上、第三者が故意に傍受するケースも考えられます。機密を要する重要な通話には、親機を使用されることをおすすめします。

- 傍受(ぼうじゅ)とは、無線連絡の内容を第三者が別の受信機で故意または偶然に受信することです。

## 機器の設置場所

クリアな通話のために

- 金属製家具の近くの設置や使用は避けてください。
- 親機と子機や充電台のACアダプターコード、子機どうしまたは他の機器から約2m以上離してください。
- アンテナの近くにACアダプターや電話機のコード、充電台または他の機器の電源コードを近づけると、「ブーン」という音がすることがありますので離してください。
- 放送局や無線機などが近く、雑音が入るときは、親機の設置場所を変えてみてください。電波が強すぎると子機が使用できないことがあります。
- 子機の手話口近くを持って話をしないでください。まれに雑音が入ることがあります。
- 別々の電話回線に、デジタルコードレス電話機やデジタルコードレスFAXを接続して使用する場合、まれに互いの電波が干渉し合って正しく動作しないことがありますので、十分に距離を取ってください。

電気製品、AV、OA機器などから離す

- 磁気や電気雑音の影響を受けると雑音が大きくなったり、通話できなくなることがあります。(とくに電子レンジ使用時は影響を受けることがあります。必ず約3m以上離してください)
- 近いとテレビ・ラジオなどの雑音や受信障害の原因になったり、UHFやケーブルテレビの特定チャンネルではテレビ画面が乱れることがあります。

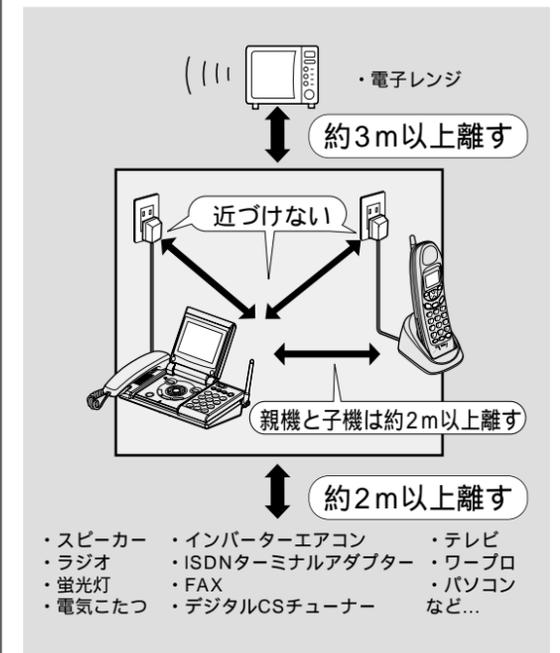

デジタルCSチューナーをマンションなど共聴アンテナで使用する場合

- 本機の電波がアンテナ伝送路への混入を防ぐため、分波器や分配器、接続ケーブルはシールド性の高い衛星放送対応のものをお使いください。
- 【例】a) 分波器や分配器などの機器は衛星放送対応のものを使用する。
- b) 接続ケーブルは衛星専用の5C-FBタイプを使用する。
- c) 接続ケーブルのコネクターは、衛星専用ケーブル対応F型接栓を使用する。

故障の原因になるような場所に置かない

- 直射日光のあたるところ、冷暖房機の近く。
- 湿気やホコリの多いところ。
- 不安定なところや振動の多いところ。
- 硫化水素の発生する場所(温泉地など)では、電話機の寿命が短くなることがあります。

## 子機の使用範囲



準備【P.6~13】のあと、親機と子機の間で内線通話をして通話できる範囲や雑音の入らない場所であるかどうかを確かめておいてください。

- 通話圏外に近づくと、通話中に表示部の「Til」マークの「||」が消えたり「プツプツ」という音が入ったり「ピーッ、ピーッ」と警報音が鳴りますので親機に近づいてください。

周囲の環境(壁、家具など) 建物の構造によっては狭くなります。

- 雑音がひどいときなどは、親機の設置場所を変えてみてください。

## 補聴器をお使いの方の場合

補聴器の種類によっては子機で通話中に雑音が入ります。そのときは親機をお使いください。

## ISDN回線に接続される場合 【P.77】

直接接続することはできません。

## 1本の回線に他の電話機も接続する場合 【P.77】

## FAXに親機を接続される場合 【P.77】

## ワイヤレスリンクをご利用の場合 【P.69】

# 親機の準備

準備

親機の準備

## 1 受話器コードを差し込む

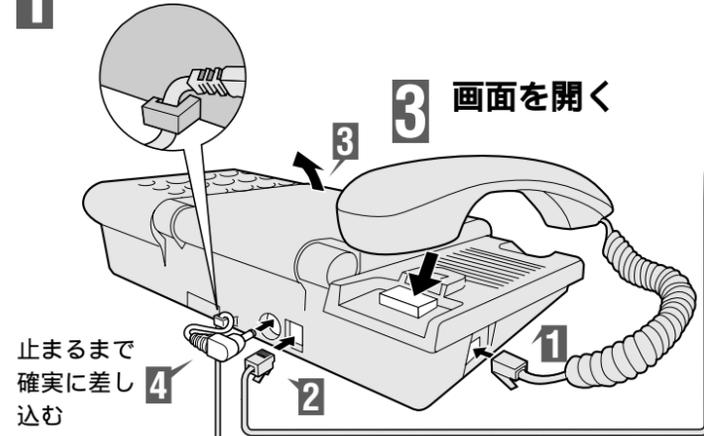

止まるまで  
確実に差し  
込む

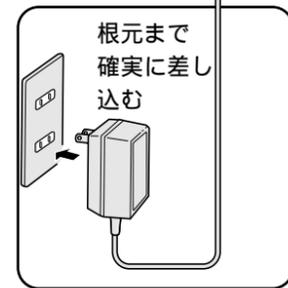

根元まで  
確実に差し  
込む

## 3 画面を開く

## 4 電源に接続する

ACアダプター(大ノ付属品)を  
電源コンセント(AC100V)に  
差し込む

- ・ゆるんだり、すき間ができていないか、  
ときどきご確認ください。
- ・待ち受け中でも約3Wの電力を  
消費しています。

製品案内画面

### 電話回線の種別(ダイヤル種別) が自動的に設定される

回線自動設定中

- ・この電話機の電話回線(プッシュ回線、ダイヤル回線の20または10)の種別を自動的に選択します。(回線自動設定)

12:00

- ・設定が終了すると、月・日が表示されていない待ち受け画面になります。

お願い

- ステップ4のあと、次の場合は電話回線が自動設定されません(電話がかけれない)ので、ご自分で回線を選択し、設定してください。【P.32】
  - ・PBX、構内交換機や[0]発信などでの使用。 ・FAX・ISDNターミナルアダプターに接続しての使用。
  - ・ホームテレホンの内線電話機としての使用。 ・FAXや他の電話機を同じ回線に追加接続しての使用。
- 以下の場合は「プッシュ回線」に設定を変えてください。【P.32】
  - ・プッシュ回線に電話回線契約を変えたとき。(回線工事終了後に変えてください)
  - ・電話回線に接続しないで内線電話としてお使いのとき。
- Lモードならびにナンバー・ディスプレイをご利用にならない(またはご利用できない)場合は、番号表示の設定【P.9】を「しない」に設定してください。

## 2 電話機コードを本体と電話回線に接続する

モジュラー式の場合  
そのまま使えます。

直結配線の場合  
工事(有料)が必要

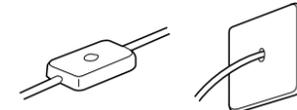

- お求めの販売店またはNTTへ

3ピンプラグ式の場合  
アダプターが必要  
(市販品)

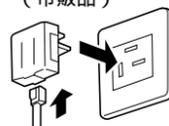

- お求めの販売店へ

モジュラープラグ(電話機・受話器コード)の接続とはずしかた  
 ① 接続は「カチッ」と音がするまで差し込む。  
 ② 抜くときはレバーを矢印方向に押しながらかく。

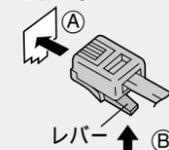

お知らせ

- ステップ2で電話回線を接続せずに、ステップ4を行なうと、製品案内のデモンストレーション用画面が表示されたままとなります。

## 5 アンテナを垂直に立てる

平置きにした場合



壁掛けにした場合

【P.76】

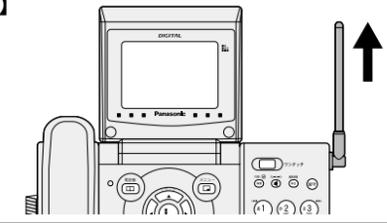

## 6 カレンダーを設定する

### 1 待ち受け中に受話器を置いたまま **メニュー** **2** **0** を押す

カレンダー設定  
2002年01月01日  
12時00分

設定されている日時が表示されます

- ・お買い上げ時の設定は「2002年01月01日12:00」。

### 2 年、月日、時刻 をダイヤルボタンで入力する

【例】2002年10月1日午後3時30分の場合

2 0 0 2 (2002年)  
1 0 0 1 (10月1日)2ケタで入力します  
曜日は自動的に設定されます  
1 5 3 0 (15時30分)24時間制で入力します

- ・間違えたときは修正する数字に **0** でカーソルを移動させてから入力し直します。

### 3 **メニュー** (OK)を押す

カレンダー  
設定しました

「ピー」音が鳴り、左の画面のあと待ち受け画面に戻ります

「入力が誤っています」が表示され、手順1の画面に戻ったときは、手順をよく確認しながら設定し直してください。

お知らせ

- カレンダーを設定したあと、待ち受け中ふだんはカレンダーが表示されます。
- カレンダーには1990年1月～2089年12月までのうるう年、曜日のデータが入っています。
- 待ち受け中の画面は3種類の中から選ぶことができます。【P.33】
- 子機で外線通話を行なうと、親機のカレンダーのデータが子機に書き込まれます。ただし年は書き込まれません。子機のカレンダー設定【P.12】でも設定できます。
- 時刻は、あくまで目安としてご利用ください。また、誤差が生じたときはカレンダーを設定し直してください。

2002/10/1(火)  
15:30

お知らせ

- 本機は、電話会社を自動的に選択するACRなどの機能は搭載していません。電話をかけるとお客様が「マイライン」または「マイラインプラス」でご契約になられた電話会社を選択されます。

準備

親機の準備

# 親機の準備(つづき)

準備

親機の準備

必要に応じてNTTのサービスを申し込む

ナンバー・ディスプレイとは

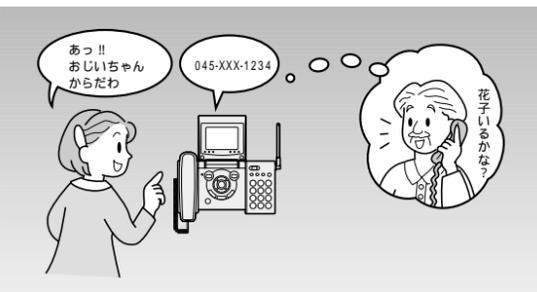

本機では、ナンバー・ディスプレイの機能を使って、以下のように利用することができます。

- 着信時の表示機能
- 相手の電話番号を表示 .....【P.36】
  - 相手の名前を表示 ..... 電話帳名前表示 ...【P.36】
  - 非通知の電話であることを表示 .....【P.37】
  - 公衆電話からの電話であることを表示 .....【P.37】
  - 表示圏外からの電話であることを表示 .....【P.37】

- かけてきた相手の番号を記憶する機能
- 電話があったことをお知らせ ... 未応答表示 ...【P.38】
  - 受けた電話の内容を確認する ... 着信メモリー ...【P.38】
  - 留守番機能で、用件再生中に表示された番号にかける ..... 留守コールバック ...【P.38】

- 迷惑電話対応に利用できる機能[セレクトコール]
- 相手によって鳴らす電話機を指定する ..... 指定呼出 ...【P.43】
  - 出たくない相手からの電話を(応答専用メッセージで)拒否する ..... 着信拒否 ...【P.43】
  - 非通知の電話を拒否してメッセージを流す ..... 非通知拒否 ...【P.44】
  - 非通知の電話に留守番機能で応答する ..... 非通知留守応答 ...【P.45】
  - 公衆電話からの電話に留守番機能で応答する ..... 公衆電話留守応答 ...【P.45】

- 相手の番号によって着信音を変える機能[鳴り分け設定]
- 親機で鳴り分け設定のための電話帳を登録する .....【P.40】
  - 子機で鳴り分け設定のための電話帳を登録する .....【P.41】
  - 子機の着信音をグループで鳴り分けさせる .....【P.41】

キャッチホンとは

電話でお話しをしているときでも、別の人からかかってきた電話に出てお話し、ふたたび元の人の電話に戻るができるサービスです。【P.18】

キャッチホン・ディスプレイとは

上記のキャッチホンご利用に加え、別の人からかかってきた電話番号などの表示を確認してから、電話に出ることができるサービスです。相手先の名前が電話帳に登録されている場合は、登録されている名前が表示されます。【P.39】

まずNTTへ申し込みを!!

「ナンバー・ディスプレイ」および「キャッチホン」「キャッチホン・ディスプレイ」をご利用になるにはNTTへの申し込みが必要です。(有料)

お申し込みは、電話機をお買い上げになった販売店へどうぞ。局番なしの「116番」、またはお近くのNTT支店・営業所でもお申し込みになれます。

次のような場合、ナンバー・ディスプレイの申し込みができません。

- ダイヤルイン
- ダイヤルQ2
- 転送電話サービス
- キャッチホン・ディスプレイのみの申し込み

など、NTTのサービスを契約されている方はあらかじめNTTにご相談ください。

お知らせ

- 携帯電話・自動車電話(デジタル方式) PHSから番号を通知してかけてきた相手の電話番号も表示させることができます。(非通知、表示圏外の表示が出ることもあります)
- INSネット契約者からの着信についても、かけてきた相手の電話番号を表示させることができます。

お願い

- ナンバー・ディスプレイご利用の場合は、必ず番号表示の設定の「する」を確認してください。【P.9】
- 「する」に設定されていないと番号表示できません。また、電話が繋がらない場合もあります。

ご利用になるサービスの設定をする(利用者以外は「しない」または「なし」に設定してください)

親機で待ち受け中の操作

ナンバー・ディスプレイご利用の設定

番号表示の設定 NTTとの契約後、(既にご利用中の方も)以下の設定が「する」になっているかを確認するために、下記の操作を行なってください。  
・お買い上げ時は「する」

- 1 メニュー 4 0 を押し、  
(する) を押し  
・「する」が選択された画面を確認します。



- 2 メニュー (OK) を押し  
・「ピー」音が鳴り、「設定しました」と表示後、待ち受け画面に戻ります。



「D」の表示を確認

解除するときは

- メニュー 4 0 (しない) メニュー (OK) の順に押し  
・「D」表示が消灯します。

お願い

- 本機でナンバー・ディスプレイをご利用になるときは、他の電話機やFAXを取りはずしてください。ナンバー・ディスプレイを使った機能が正常に働きません。
- FAXや他の電話機を並列に接続したときやホームテレホン、ホームターミナルなどの内線電話機としてご利用になるときは、ナンバー・ディスプレイはご利用になれません。必ずナンバー・ディスプレイの設定を解除してください。

お知らせ

- ナンバー・ディスプレイ対応のアダプターは使えません。使うと本機が正しく動作しません。本機だけでナンバー・ディスプレイがご利用になれます。

準備

親機の準備

キャッチホン・ディスプレイご利用の設定

キャッチホン番号表示 キャッチホン・ディスプレイご利用の方は、以下の設定が「する」になっているかを確認するために、下記の操作を行なってください。  
・お買い上げ時は「する」

- 1 メニュー 4 6 を押し、  
(する) を押し  
・「する」が選択された画面を確認します。



- 2 メニュー (OK) を押し  
・「ピー」音が鳴り、「設定しました」と表示後、待ち受け画面に戻ります。

解除するときは

- メニュー 4 6 (しない) メニュー (OK) の順に押し

キャッチホン契約の設定

キャッチホンご利用の方は、留守セット中の誤動作を防ぐために以下の設定を行なってください。  
・お買い上げ時は「なし」

- 1 メニュー 2 5 を押し、  
(あり) を押し



- 2 メニュー (OK) を押し  
・「ピー」音が鳴り、「設定しました」と表示後、待ち受け画面に戻ります。

解除するときは

- メニュー 2 5 (なし) メニュー (OK) の順に押し

# 親機の準備 (つづき)

準備

親機の準備

## Lモードのサービスを利用する

Lモードとは、パソコンがなくても本機だけでブラウザ(情報検索)サービスの利用やメールのやりとりといったインターネットの活用が電話機を使って手軽にお楽しみいただけるサービスです。

Lモードを利用するためには、事前にNTTと契約する(申込書に記入のうえNTTにお申し込みください)と同時に月額使用料が必要となります。また、契約したあと、下記のLモードの利用開始操作を行なう必要があります。



・Lモードは親機のみ利用することができます。

## Lモードが使えるように設定する

### 端末機器自動設定

Lモードを契約された場合は、以下の操作を行なってください。  
・この設定を行なわなかったり、設定を途中で中止するとLモードをご利用になれません。  
・未契約でも設定は可能です。アクセスするとセンターからのメッセージが表示されます。

### 1 待ち受け中に **L** を押す

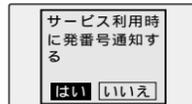

### 2 「はい」が選択されていることを確認して **L** を押す

- ・「接続中です」「設定中」の画面が表示され、自動的に設定が完了します。
- ・「いいえ」を選んだ場合は自動設定を行ないません。



### 3 **L** を押す

- ・「ピッ」音のあと待ち受け画面に戻ります。

## Lモードご利用中に再設定する場合

1 待ち受け中に **メニュー** **6** **1** (する) **メニュー** (OK) の順に押す

2 手順 **2** に進む

## 解除する場合

1 待ち受け中にACアダプターを抜く

2 再度差し込む(Lモードが利用できなくなります)

申込書に記入のうえ、NTTまでお申し込みください。

[申し込みについての詳しい内容は申込書をご覧ください。]

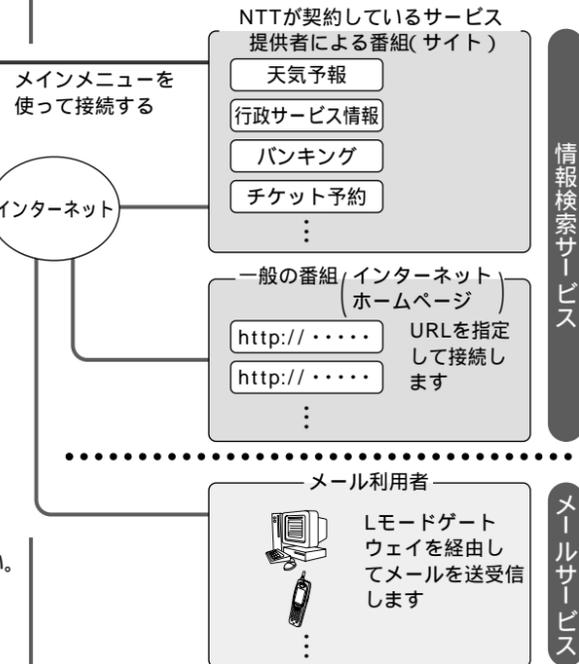

## お知らせ

- 「接続中です」または「設定中」と表示されている間は、電話として使用することができません。
- ACアダプターを抜いたり、停電・移設などしたときは設定が解除されますので再設定してください。
- ACアダプターを抜くと受信メールやお気に入りの参照はご利用できなくなります。
- PBX、構内交換機や[0]発信などをご使用の場合は、Lモードをご利用いただけません。
- Lモードをご利用になるには、発番号(お客様の電話番号)を通知する必要があります。

情報検索サービス

メールサービス

# 子機の準備

準備

子機の準備

## 1 子機に電池パックを入れる

電池パックは消耗品です。交換時下記の手順で交換してください。

### 1 コネクターを接続する

- ・赤・黒線の方向を確かめて最後まで確実に差し込みます。
- ・電池パックのビニールカバーは破かずにそのままお使いください。

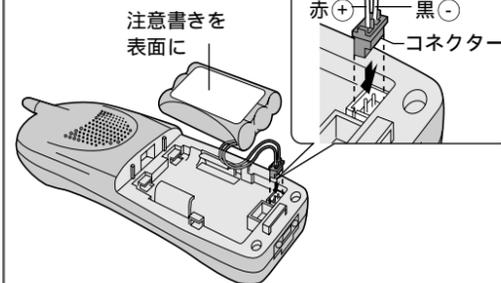

はずすときはコネクターをこじらないように真上に引き抜く

### 2 スライドさせて電池パックを入れる

- ・図のようにコードを電池パックにできるだけ寄せておいてください。

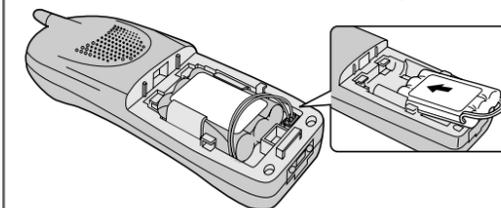

### 3 電池カバーを取り付ける



## 電池カバーの開けかた

- ・電源を2秒以上押して電源を切ってください。

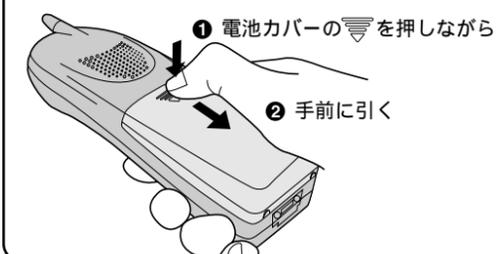

## 2 充電台とACアダプターを接続する

### 1 ACアダプター(小/付属品)のプラグを最後まで確実に差し込む

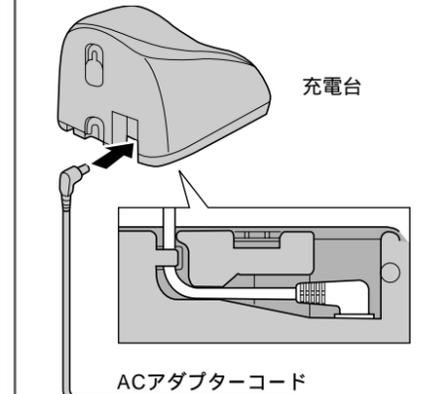

### 2 ACアダプターを差し込む

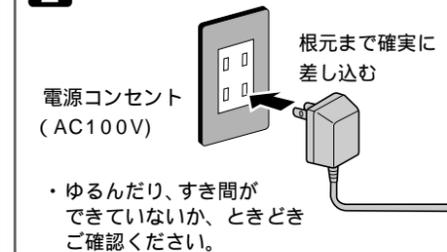

- ・ゆるんだり、すき間ができていないか、ときどきご確認ください。

## 3 子機を充電台に置いて充電する

使いはじめや電池交換時は必ず電源「切」の状態連続6時間以上充電してください。

必ずダイヤル面を前面にして置き、充電ランプが点灯したことを確認し、充電してください。

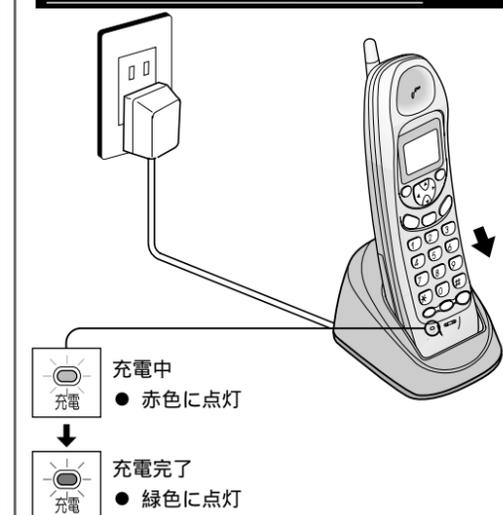

## 子機の準備 (つづき)

準備

子機の準備

### 4 電源を入れる

通常は電源を入れたまま使います。  
(電源を入れたまま充電もできます)

#### 1 充電台からとる

#### 2 電源 を 1秒以上押す



電源

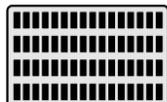

約1秒後



・電源「入」で待ち受け中は時刻が表示されています。

#### 電源の切りかた

##### 切 を 2秒以上押す

・電源「切」のときや、  
電池がなくなったとき  
は表示が消えています。



#### お知らせ

- 充電ランプが点灯しないときは、正しく充電台に置いているか確認してください。
- 充電完了後、そのままつけて充電しても支障ありません。(子機の電池カバー、充電台の一部が熱くなりますが、充電によるもので支障ありません)
- 電池パックを交換しても、親機から子機にコピーして記憶した電話帳の内容【P.29】は消えません。

#### お願い

- 1週間以上子機を使用しないときは、切 を2秒以上押し、電源を「切」にし、充電台からはずしておいてください。(電池パックの性能保持のため)
- ACアダプターを抜かないと充電していても約0.9Wの電力を消費します。
- 充電は5～35℃の温度環境で行なってください。(電池パック性能保持のため)

### 5 カレンダーを設定する

・下記の設定をしなくても、子機で外線通話を行なうと親機のカレンダーのデータが書き込まれます。ただし年は書き込まれません。【P.7】

#### 1 充電台からはずして

切 を押し、  
待ち受け画面にして  
からメニュー 0 9 を押す

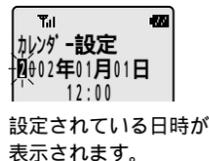

設定されている日時が表示されます。

#### 2 年、月日、時刻をダイヤルボタンで入力する

例) 2002年10月1日午後3時30分の場合

2 0 0 2 (2002年)

1 0 0 1 (10月1日)2ケタで入力します  
曜日は自動的に設定されます

1 5 3 0 (15時30分)24時間制で入力します

・間違えたときは修正する数字に  
でカーソルを移動させてから入力し直します。



#### 3 メニュー(ケッティ)を押す

・「ピー」音が鳴り、「設定しました」と表示後、  
待ち受け画面に戻ります。

#### お知らせ

- お買い上げ時は「2002年01月01日12:00」に設定されています。
- カレンダーには2002年1月～2021年12月までのうるう年、曜日のデータが入っています。
- 電池消耗時や電池交換時、カレンダー設定はお買い上げ時の状態に戻ります。

#### ふだんお使いのとき

##### ふだんは充電しながら使う

- 電話機としてご利用時、充電不足によって通話が切れてしまう心配が少なくなります。

##### 充電台からはずしておいても使えます

- はずしておくときは切 を短く押し、通話 ランプを消しておいてください。(消し忘れると話し中のままとなります)
- 充電完了後、はずしておける時間は右記の「電池の使用可能時間の目安」を参照してください。

#### 機能を設定・登録するとき

はじめに切 を押し、通話 ランプを消し、待ち受け画面にしておいてください。

- ・通話 ランプが点灯しているときは、受話口から「ブー」音が聞こえ、通話中の状態となっています。このとき親機や、増設した他の子機では電話をかけることができません。
- ・使わないときは充電台に戻すか、切 を押し、通話 ランプを消し、待ち受け画面にしておいてください。

#### 設定・登録操作時の例

- 1 充電台からとる
- 2 切 を押し、通話 ランプを消す  
・待ち受け画面になります。
- 3 設定・登録操作をする
- 4 充電台に戻す

#### 使用可能時間について

##### 電池の使用可能時間の目安

条件	使用可能時間
連続通話	約7時間
連続待ち受け	約700時間

一度も通話や操作をせずに、連続して待ち受け状態を保った場合を「連続待ち受け時間」、ずっと通話だけを行なった場合を「連続通話時間」といいます。

- 通話時間が長くなると、待ち受けの時間が短くなります。
- 電波の弱い場所では、待ち受け時間が短くなることがあります。
- 「連続通話時間」および「連続待ち受け時間」は、電波を正常に受信できる静止状態での平均的な利用時間です。充電状態、気温などの使用環境、利用場所の電波の状態、機能の設定などによって、ご利用可能時間は約半分程度になることがあります。  
スピーカーホン通話でお使いの場合は短くなります。

#### 電池残量マークの見かた

充電時以外のとき、画面の右上に表示されるマークで電池の残量の目安が分かります。

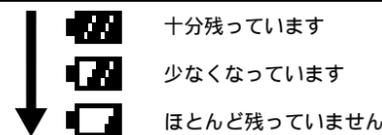

#### 電源「入」の状態でも電池がなくなると

「充電して下さい」が表示されます。

#### 通話中に電池がなくなると

□「ピー」という警報音のあと、約1分で通話が切れます。

#### 電池パックについて

##### 電池パック性能保持のため

- 1週間以上子機を使用しないときは、切 を2秒以上押し、電源を「切」にし、充電台からはずしておいてください。(電池パックの性能保持のため)
- 通話終了時、通話 ランプを点灯させたまま消すのを忘れて、約1日以上放置した場合や、充電台に置いたまま子機のACアダプターを抜き、長時間放置したときなどは、電池が過放電し、電池パックの寿命を縮める原因になりますのでお気を付けください。

##### 電池パックの交換時期

- お買い上げ時にくらべ使用できる時間が半分近く短くなったときや、数十分たっても充電を開始しない場合は電池パックの寿命です。  
電池パックをナショナル/パナソニックの販売店でお買い求めください。  
(別売) 品番HHR05 TA3A12
- 電池パック交換時は【P.11】を参考にしながら交換してください。
- 電池を分別収集している市町村では、その条例に基づいて古い電池パックを廃棄処理してください。

#### 電波の受信レベル表示について

親機からの電波の強さを、画面上のTilマークで知ることができます。

表示	受信レベル	内容
Til	普通	通話に適しています。
Til	やや弱い	
Til	弱い	電波が弱く、電話をかける受けるの操作ができない場合があります。通話に適した場所へ移動してください。
圏外	電波が届いていない	通話できません。

# [ 親機 ] メニュー操作の説明

電話機能

「親機」メニュー操作の説明

各機能を設定するには、メニュー画面をスクロール表示させながら操作する方法と、メニュー番号(機能を呼び出す番号)を直接押す方法があります。

- ・ヘルプ表示を使えば、メニュー番号がわからなくても設定したいメニュー機能がさがせます。
- ・メニュー番号を直接押すと設定したいメニュー機能の画面が表示されます。

## 親機で待ち受け中の操作



### メニュー画面の操作

- 1 メニューを押す
- 2 方向キーでメニューを選ぶ
- 3 メニュー (OK) を押す
- 4 選んだメニューの内容にしたがって操作する



### スクロール表示で設定するとき

例)「着信回数の設定」を検索して設定する場合

- 1 メニューを押し、方向キーを押す



- 2 メニュー (OK) を押す

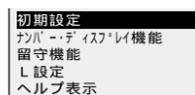

- 3 方向キーを押してヘルプ表示を選択する

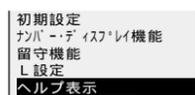

- 4 メニュー (OK) を押す  
・機能のなまえとメニュー番号が表示されます。



- 5 方向キーで検索する  
・「着信回数の設定」を表示させると、メニュー番号も表示されます。

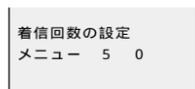

- 6 メニュー番号であるメニュー番号 5 0 を押す  
・着信回数の設定が行えます。

### メニュー番号で設定するとき

例)「着信回数の設定」：メニュー番号50の場合

- 1 メニュー 5 0 を押す

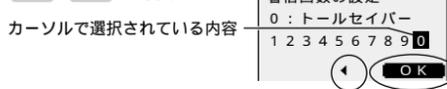

- 2 画面の表示にしたがって、メニュー機能の操作を行なう  
・画面の下に表示される[◀]は方向キーを押してカーソルを左方向に移動させることができることをガイドしています。  
・[OK]はメニューを押すとカーソルで選んだ内容が決定できることをガイドしています。

### 「ヘルプ表示」でメニュー番号を確認するとき

- 1 メニュー 9 を押す



- 2 方向キーで検索する  
・メニュー番号を確認後、設定するときには上記の「メニュー番号で設定するとき」を行なってください。

### サブメニューの使いかた

電話帳の登録内容を修正・削除するときや、Lモードで情報検索やメール機能を使うときに、サブメニューが利用できます。

画面左下に「サブメニュー」が表示されているときに「電話帳」を押します。



電話帳 (サブメニュー) を押すと

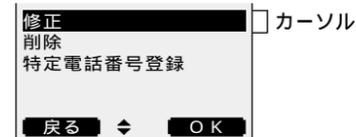

- 方向キーで利用したい機能を選んでメニュー (OK) を押します。
- 電話帳 (戻る) を押すと、元の画面に戻ります。

# [ 子機 ] メニュー操作の説明

電話機能

「子機」メニュー操作の説明

子機で各機能を設定するには、ナビゲーションボタンでスクロール表示させて検索する方法と、メニュー番号(機能を呼び出す番号)を直接押す方法の2通りがあります。

## 子機で待ち受け中の操作



### スクロール表示で設定するとき

例)「キータッチトーン」を検索して設定する場合

- 1 メニューを押す
- 2 方向キーでスクロール表示させ「キータッチトーン」を選ぶ

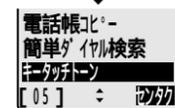
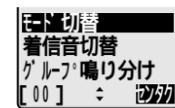

- 3 メニュー (センタク) を押す  
・選択されている内容が点滅します。  
・画面の表示にしたがって、メニュー機能の操作を行ないます。



### メニュー番号で設定するとき

(本書の説明はメニュー番号を直接押す方法で記しています)

例)「キータッチトーン」の設定：メニュー番号05の場合

- 1 メニュー 0 5 を押す  
・選択されている内容が点滅します。



- 2 画面の表示にしたがって、メニュー機能の操作を行なう  
・画面の下に表示される[◀]は方向キーを押して選択の点滅を移動させることができることをガイドしています。  
・[OK]はメニューを押すと選んだ点滅の内容が決定できることをガイドしています。

### サブメニューの使いかた

電話帳の登録内容を修正・削除するときには、サブメニューを使います。

画面左下に「サブメニュー」が表示されているときに「電話帳」を押します。



電話帳 (サブメニュー) を押すと



- 方向キーで利用したい機能を選んでメニュー (ケッテイ) を押します。
- 電話帳 (モデル) を押すと、元の画面に戻ります。

# 内線通話の使いこなし

電話機能

内線通話の使いこなし

## 子機で待ち受け中の操作

子機の内線番号を確認する

- 1 メニュー 0 0 を押す
- 2 確認後 切 を押す

モード切替  
ホーム1  
No-2  
内線番号

すべての親機や子機を一斉に呼び出す

2台以上の子機をお持ちの方や増設したとき、一度にすべての親機や子機を呼び出すことができます。どの部屋にいるかわからない相手呼び出すときに便利です。

## 親機で待ち受け中の操作

親機から一斉に呼び出す

- 1 内線 を押す
- 2 「ブー」音が聞こえたら \* を押す  
・子機を呼び出す「ブルブル」音が鳴ります。
- 3 相手の声がスピーカーから聞こえたらマイクに向かって話す  
・受話器でも通話できます。  
・相手が出ないときは手順 4 に進みます。
- 4 通話が終わったら、内線 を押すか受話器を戻す  
・待ち受け画面に戻ります。

## 子機で待ち受け中の操作

子機から一斉に呼び出す

- 1 充電台からとり、切 を押す(待ち受け画面)
- 2 内線 を押して \* を押す(通話 ランプ点灯)  
・相手を呼び出す「ブルブル」音が鳴ります。
- 3 相手が出たら通話する  
・相手が出ないときは手順 4 に進みます。
- 4 通話が終わったら、切 を押す  
・待ち受け画面に戻ります。

### お知らせ

- 音声での呼び出しはできません。「ブルブル」音で呼び出され、どれかが応答するとお話しができます。(最初に応答した相手とのみ通話できます。)
- 増設した子機によっては呼び出す音が異なります。
- 内線 を押したとき「ツーツー...」という話中音が聞こえたときは、始めからやり直してください。

## 親機で待ち受け中の操作

「内線呼出の設定」を変える

内線で相手を呼び出すとき、トーン信号か音声かを親機で設定できます。(お買い上げ時は「音声呼出」)

- 1 メニュー 2 7 を押す
- 2 (音声呼出)または (トーン呼出)を選ぶ
- 3 メニュー (OK) を押す

内線呼出の設定  
音声呼出 トーン呼出  
現在の設定が反転表示

内線番号の代わりに名前を表示させる「内線名前登録」

子機を使う人の名前や置き場所を登録しておけば、内線で子機を呼び出すときに名前が表示されます。増設した子機の名も登録できます。

- 1 メニュー 2 2 を押す
- 2 で登録する子機の内線番号を選び、メニュー (OK) を押す

内線名前  
2:内線2  
3  
現在の設定が反転表示

- 3 名前を全角5文字(半角10文字)以内で入力し、メニュー (OK) を押す  
・待ち受け画面に戻ります。

- 名前を消去するときは
- 1 上記手順 1 2 のあと クリア を1秒以上押しして全文字消去する
  - 2 メニュー (OK) を押す

## 親機・子機で内線通話中の操作

内線通話中、電話がかかってきたり、ドアホンから呼び出されたとき

電話がかかってくると、受話口から「ブルブル」音が聞こえます。(子機間またはドアホン通話中も同様) キャッチ を押すと、内線通話を終了して外の相手と通話できます。ドアホンを増設しているときはドアホン着信音が聞こえます。約30秒以内に キャッチ を押すと、内線通話を終了してドアホンと通話できます。

### お知らせ

- 親機でドアホン通話中は子機から内線や外線に電話をかけることはできません。
- 内線通話を保留することはできません。
- 内線やドアホンで通話中は外に電話をかけることができません。

# 非通知発信・通知発信 / 組み合わせダイヤル

非通知または通知で電話をかける  
(非通知発信・通知発信)

電話をかけるとき、自分の電話番号を相手に通知する / しないに関して、NTTとの契約には下記の2種類があります。

- 「通話ごと非通知」で契約(通常通知) : 通常通りダイヤルすると電話番号は常に相手に通知されます。電話番号を知らせたくない相手には、「非通知発信」で電話をかけます。
- 「回線ごと非通知」で契約(通常非通知) : 通常通りダイヤルすると電話番号は常に相手に通知されません。電話番号を知らせたい相手には、「通知発信」で電話をかけます。

## 親機・子機共通

「非通知発信」でかける

- 1 相手の番号を押す前に 1 8 4 を押す
- 2 相手の番号を押し、電話をかける

「通知発信」でかける

- 1 相手の番号を押す前に 1 8 6 を押す
- 2 相手の番号を押し、電話をかける

## アドバイス

- 「184」や「186」のダイヤルと、電話帳で登録した内容を組み合わせかけてかけることもできます。

電話番号を組み合わせかけてかける  
(組み合わせダイヤル)

ふだん電話をかけるときに押すダイヤル操作(通常のダイヤル)や再ダイヤル、電話帳の内容を組み合わせかけてかけることができます。

- 組み合わせかけてかけることができるのは親機・子機ともに合計で40ケタまでのダイヤルです。(40ケタを超える場合は41ケタ目以降がダイヤルされません)

組み合わせることができるダイヤル

- 通常のダイヤル 電話帳
- 電話帳 通常のダイヤル
- 再ダイヤル 通常のダイヤル
- 着信メモリー 通常のダイヤル

親機のみ、組み合わせることができるダイヤル

- ワンタッチ 通常のダイヤル
- 電話帳 着信メモリー
- 通常のダイヤル 着信メモリー
- 通常のダイヤルを送出後 ワンタッチ
- 電話帳を送出後 ワンタッチ
- 着信メモリーの番号を送出後 ワンタッチ

例)「電話帳」と「通常のダイヤル」を組み合わせかけてかける

- 1 待ち受け中に 電話帳 を押す
- 2 で相手を選び、メニュー (詳細/ショウサイ) を押す
- 3 つづきの番号をダイヤルボタンで押す
- 4 受話器をとるか スピーカ を押す  
(子機の場合は充電台からとるか 通話 か スピーカ を押す)

## お知らせ

- 組み合わせダイヤルでかけた電話番号は1件の電話番号として再ダイヤルに記憶されます。
- ナンバー・ディスプレイの「184(電話番号非通知)」や「186(電話番号通知)」などを通常にダイヤルし、電話帳の内容と組み合わせかけてかけることもできます。
- 簡単ダイヤルと組み合わせかけてかけることはできません。
- 子機の場合、通常のダイヤルのあと電話帳を組み合わせたとき、組み合わせた電話帳にデータが登録されていないときは、発信操作をしてもダイヤル発信されません。
- プッシュ回線の場合、ダイヤルスピードが速いため、誤ダイヤルする可能性があります。

電話機能

非通知発信・通知発信

組み合わせダイヤル

# キャッチホン切替 / ワンタッチトーン

電話機能

キャッチホン切替  
ワンタッチトーン

## 親機・子機共通

通話中にかかってきた電話に出る  
(キャッチホン切替)

外線通話中、他から電話がかかってきたときにそれまでの通話を保留にして、あとからかかってきた電話に出ることができます。(NTTのキャッチホンサービスの契約が必要です)

- 1 通話中に受話口から着信音が聞こえたら  
キャッチ を押す
- 2 切り替わった別の方と通話する
- 3 前の方との通話に戻るには  
キャッチ を押す

### お知らせ

- スピーカーホン通話中でも上記と同じ操作でキャッチホン切替ができます。
- FAXに本機を接続してお使いの場合、キャッチホンサービスを利用できない場合があります。必ずFAXの取扱説明書をご覧ください。
- キャッチホン・ディスプレイをご利用の方は、あとからかけてきた相手の番号を確認することができます。【P.39】
- キャッチホンで通話を切り替えたとき通話時間の表示は切り替わりません。

### お願い

- 留守セット中の誤動作を防ぐため「キャッチホン契約の設定」をしておいてください。【P.9】  
・設定しないと、用件録音中に他の電話がかかると録音停止することがあります。

通話中にプッシュ(トーン)信号を送る  
(ワンタッチトーン)

ダイヤル回線をご利用の場合でも、相手先につながったあとトーン信号を送り、チケット予約などのサービスを利用することができます。

- 1 サービス先に電話する
- 2 電話につながったらダイヤル回線をお使いの方は  
\* を押す  
・プッシュ(トーン)信号に切り替わります。
- 3 サービス先に合わせて操作する

### お知らせ

- 電話を切るとダイヤル信号に戻ります。
- プッシュ(トーン)信号に切り替えても利用できないときはサービス提供先にお確かめください。
- スピーカーホン通話中でも上記と同じ操作でワンタッチトーンをご利用できます。

# 用件再生 / 再生中操作 / 応答メッセージ録音 / 内蔵の応答メッセージに戻す



## 親機のみ操作



録音した用件のいろいろな再生のしかた  
(用件再生)

留守録以外にも通話録音【基.22】で録音された内容も聞くことができます。

### 用件再生後、留守セットを解除する場合

- 留守 ランプ点滅中に 留守 を押す
- 録音された用件数と用件・時刻・曜日が聞こえる  
・再生終了後、留守セット解除になります。

### 留守セットを解除しないで再生する場合

- 留守 ランプ点滅中に 再生 を押す
- 録音された用件数と用件・時刻・曜日が聞こえる  
・再生終了後、留守セット状態に戻ります。  
・次に用件が録音されても、再生した用件は残っています。

### 留守セットされていないときに再生する場合

- 留守 ランプ消灯中に 再生 を押す
- 録音された用件数と用件・時刻・曜日が聞こえる

再生の飛び越し・繰り返し・停止  
(再生中操作)

今再生している用件を繰り返し聞いたり、飛ばしたり、1つ前の用件再生に戻したりできます。

ボタン	はたらき
1	頭出し再生
3	次の用件の頭出し再生
終了 または 井	再生を終了

例)3件ある用件の、2件目を再生中の場合

- 2件目の頭から再生するとき → 1 を押す
- 3件目の頭から再生するとき → 3 を押す
- 1件目の頭から再生するとき → 1 を2回押す
- 再生を終了するとき → 終了または 井 を押す

ナンバー・ディスプレイご利用時、再生中に相手の電話番号が表示されたとき

- 受話器をとるか スピーカ を押す
- ・そのままその相手に電話をかけることができます。
  - 「留守コールバック」【P.38】
  - ・通話後は 再生 を押せば再生に戻れます。

## 親機のみ待ち受け中の操作



自分の声で応答できるようにする  
(応答メッセージ録音)

自分の声の応答メッセージを録音しておく、留守セット時は自分の声でメッセージが流れます。  
(約20秒以内 / 1件のみ)

- 1 5 3 を押す
- 2 受話器をとり、  
応答メッセージを録音する  
(約20秒以内)
- 3 受話器を戻すか 5 (OK) を押す  
・録音した応答メッセージが再生されます。  
(20秒いっぱい録音したときは自動的に再生されます)  
・「録音しました」と表示後、待ち受け画面に戻ります。

応答メッセージ録音  
録音時間残り 20 秒  
録音開始 受話器

自分の声の応答メッセージを消去する  
(内蔵の応答メッセージに戻す)

録音した応答メッセージを消去せずに内蔵の応答メッセージに戻すことはできません。

- 1 5 4 を押す
- 2 (消去) を押す
- 3 5 (OK) を押す  
・「消去しました」と表示後、待ち受け画面に戻ります。

応答メッセージ消去  
消去しますか?  
消去 中止

### 内蔵の応答メッセージ

- 用件を録音するとき  
ただいま留守にしています。おそれいりますが「ピー」と鳴りましたらお名前とご用件をお話してください。
- 用件を録音しないとき(応答専用設定時)  
ただいま留守にしています。おそれいりますが、のちほどおかけ直してください。

### 自分の声で録音するときの応答メッセージ例

- 用件を録音するとき  
はい です。ただいま外出しています。「ピー」という音のあとでお名前とご用件をどうぞ。
- 用件を録音しないとき(応答専用設定時)  
はい です。ただいま外出しておりますので、のちほどおかけ直してください。

用件を録音するときでも、録音容量がいっぱいのときは内蔵の応答専用メッセージとなります。

留守番機能

用件再生

再生中操作

応答メッセージ録音

内蔵の応答メッセージに戻す

# 着信回数の設定 / トールセイバー / 録音時間の設定 / 応答専用 / アキュムレート録音

留守番機能

着信回数の設定

トールセイバー

録音時間の設定

応答専用

アキュムレート録音

## 親機のための待ち受け中の操作

自動応答するまでの着信回数を変える  
(着信回数の設定)

電話を受けてから応答メッセージを再生しはじめるまでの着信回数を決めておけます。  
・お買い上げ時は「4回」(トールセイバーは解除されます)

- 1 **メニュー** **5** **0** を押す
- 2 **1** ~ **9** (1~9回) から1つ選んで押す  
・ **0** でも選べます。
- 3 **メニュー** (OK) を押す  
・「設定しました」と表示後、待ち受け画面に戻ります。

着信回数の設定  
4 : 4回  
1 2 3 4 5 6 7 8 9 0

## お知らせ

- 外から本機に電話をかけると「ブルルル」と呼出音が受話口から聞こえます。(「本機に電話をかけたときに、かけた電話機から聞こえる呼出音が何回鳴れば応答がはじまるか」の設定です)
- 構内交換機などに接続されている場合(構内交換機などの特別な呼出音が鳴るとき)や、ターミナルアダプターに接続しているときは実際の呼出回数が設定した回数と異なる場合があります。

外出先から用件録音の有無を確認できるようにする(トールセイバー)

留守セット中に外出先から本機に電話をかけて、呼出音の回数で用件が録音されているかを確認できるように設定できます。(お買い上げ時は「トールセイバー」は解除)

- 例) 留守セット中、外から電話して、
- 2回目の呼出音でつながった  
→用件あり
  - 3回目の呼出音でつながらない  
→用件なし  
(5回目でつながります)

- 1 **メニュー** **5** **0** を押す
- 2 **0** (トールセイバー) を押す
- 3 **メニュー** (OK) を押す

着信回数の設定  
0 : トールセイバー  
1 2 3 4 5 6 7 8 9 0

解除するときは  
「着信回数の設定」を行なう

## 親機のための待ち受け中の操作

用件を録音する時間の長さを変える  
(録音時間の設定)

用件録音の時間を1~5分の間で変えることができます。  
・お買い上げ時は「1分」(応答専用【下記】は解除されます)

- 1 **メニュー** **5** **6** を押す
- 2 **1** ~ **5** (1~5分) から1つ選んで押す  
・ **0** でも選べます。
- 3 **メニュー** (OK) を押す  
・「設定しました」と表示後、待ち受け画面に戻ります。

録音時間の設定  
1 : 1分  
1 2 3 4 5 0

用件を録音しない設定にする  
(応答専用)

相手には応答専用メッセージを流します。  
・お買い上げ時は応答専用「解除」

- 1 **メニュー** **5** **6** を押す
- 2 **0** (応答専用) を押す
- 3 **メニュー** (OK) を押す

録音時間の設定  
0 : 応答専用  
1 2 3 4 5 0

解除するときは  
上記の「録音時間の設定」を行なう

録音済みの用件を消さない留守セットにする  
(アキュムレート録音)

留守セットした際、新しい用件が前の用件を消さずに録音されるように設定できます。  
・この設定は、録音された用件が残っつづ、用件録音時間約10分を超えるか、録音用件数59件を超えると応答専用となり、用件が録音できなくなりますので、必要に応じて用件を消去してください。  
・非通知留守応答、公衆電話留守応答【P.45】ではアキュムレート録音は働きません。  
・お買い上げ時は「しない」

- 1 **メニュー** **5** **1** を押す
- 2 **0** (する) を押す
- 3 **メニュー** (OK) を押す

アキュムレート録音の設定  
する しない

解除するときは  
**メニュー** **5** **1** (しない) **メニュー** (OK) の順に押す

留守セット前の古い用件を再生したいときは

**留守** ランプ消灯中に **再生** を押す

# 外線リモコン

## 外出先から留守電機能を利用する(外線リモコン)

外出先から留守番電話に録音された用件を確認したり、留守セットすることができます。  
・4ケタのリモコン暗証番号の登録が必要です。登録した番号は「外線リモコン操作カード」への記入をおすすめします。【P.75】

## 親機のための待ち受け中の操作

### 外線リモコンするための3つの準備

#### 1 リモコン暗証番号を登録する

・一度登録しておけば、そのつど登録する必要はありません。  
・リモコン暗証番号の確認はできないため、忘れたときは登録し直してください。  
・お買い上げ時は「登録なし」

- 1 **メニュー** **2** **1** を押す
- 2 暗証番号(4ケタ)を入力する  
・間違えたら **クリア** で消去できます。
- 3 **メニュー** (OK) を押す  
・「暗証番号を登録しました」と表示後、待ち受け画面に戻ります。

暗証番号を入力して下さい  
\*\*\*\*

削除するときは  
**メニュー** **2** **1** **メニュー** (削除) の順に押す

#### 2 誤動作防止のための設定をする (キャッチホンサービスご利用の方のみ)

- ・お買い上げ時は「なし」
- 1 **メニュー** **2** **5** を押す
  - 2 **0** (あり) を押す
  - 3 **メニュー** (OK) を押す

キャッチホン契約の設定  
あり なし

解除するときは  
**メニュー** **2** **5** (なし) **メニュー** (OK) の順に押す

#### 3 外出時に留守セットする

**留守** を押す ( **留守** ランプ点灯 )  
・次回からは留守セットするだけで外線リモコンがご利用できます。

## 親機のための待ち受け中の操作

リモコン暗証番号を登録しておく必要があります。

外出先から留守セットできるようにする  
(在宅応答の設定)

留守セットし忘れても外出先から留守セットできるように、在宅時に応答の設定をしておきます。

- ・一度登録しておけば、そのつど登録する必要はありません。
  - ・お買い上げ時は「解除」
- 1 **メニュー** **5** **2** を押す
  - 2 **0** (15回応答) を押す
  - 3 **メニュー** (OK) を押す

在宅応答の設定  
15回応答 解除

解除するときは  
**メニュー** **5** **2** (解除) **メニュー** (OK) の順に押す

## お知らせ

在宅応答の設定をして留守セットしないと、電話がかかったとき約15回の呼出音で自動的に電話がつながり、相手に通話料金がかかります。  
● 在宅時は早めに電話に出てください。  
● 外出先から留守セットするときに、暗証番号を入力する必要があります。

## 外出先からの操作

在宅応答の設定をしておく必要があります。

### 外出先から留守セットする

必ずプッシュホン、またはプッシュ(トーン)信号に切り替えのできる電話機で操作してください。  
・約15回の呼出音のあと、アナウンスが流れて操作を案内します。

プッシュホンから本機に電話をかける  
「ピッ」「ポッ」「パッ」

RRR...呼出音が約15回鳴ったあと、  
「暗証番号をどうぞ...」と聞こえる

リモコン暗証番号(4ケタ)を押す

応答メッセージが聞こえたら受話器を置く  
「ピー、番号を押してください」が聞こえても操作をしないでください。  
・外から留守セットの解除はできません。  
・これで留守セットが完了しました。

留守番機能

外線リモコン

# 外線リモコン(つづき) / 留守転送

留守番機能

外線リモコン

留守転送

## 外出先からの操作

外線リモコンで留守番電話を操作する  
(必ずプッシュ信号の出る電話機から操作してください)

- 1 外出先からプッシュホンで本機に電話をかける
- 2 応答メッセージが聞こえているうちに4ケタのリモコン暗証番号を押す
- 3 「ピー 番号を…」を聞いてからリモコン番号を押す

### リモコン番号の押しかた

2 を押して用件を再生する

再生中...

1 頭出し再生

3 次の用件の頭出し再生

1 1つ前の用件の頭出し再生

2 押すたびに [ 遅い ] [ 早い ] [ 普通 ] と再生速度変更

再生後...

2 再度再生

6 全消去して再セット

用件を残す場合は電話を切る

### お知らせ

- PHS、自動車電話、携帯電話では、電波を使用しているため、雑音などにより正しく操作できないことがあります。
- 留守セットを解除することはできません。
- 再セット 6 を押すと用件をすべて消去し、用件件数0に戻ります。

### アドバイス

- リモコン暗証番号は留守応答中の操作時...  
・間違えたら3秒以上待って、正しい番号を1ケタ目から押してください。
- リモコン番号は外線リモコン操作時...  
・受話器を置いて終了せずに、つづけて操作したいときはリモコン番号を押してください。  
・4秒以上押さないときや番号を間違えたときは、リモコン番号を音声で案内するリモコンヘルプガイドが聞こえます。  
そのまま正しい番号を押してください。  
・ヘルプガイド中でも番号を押せます。  
(ガイド終了後、約8秒で電話が切れます)
- 応答メッセージ終了後に暗証番号を押したときは、必ず「ピー、番号を押してください」を聞いてからリモコン番号を押してください。
- 切り取って使える「外線リモコン操作カード」をご利用ください。【P.75】

## 用件が録音されると外出先に知らせる(留守転送)

留守番電話に用件が録音されると、登録しておいたPHS、携帯電話、一般の電話機などに転送し、電話があったことをお知らせします。

(転送できるのは1か所のみです)

- ・ NTTの転送でんわサービスなどとは異なります。
- ・ マイラインでご契約の電話会社を利用して転送されます。

## 親機のみ待ち受け中の操作

### 留守転送するための3つの準備

#### 1 転送先の電話番号を登録する

- ・ 40ケタまで登録できます。
- ・ **クリア** で番号を消去して修正ができます。
- ・ お買い上げ時は「未登録」。

#### PHS / 携帯へ転送する場合

- 1 **メニュー** 5 8 を押す
- 2 2 (PHS / 携帯電話) を押し、**メニュー** (OK) を押す
- 3 転送先のPHS / 携帯電話の電話番号を入力し、**メニュー** (OK) を押す
- 4 留守番電話サービスなどの設定を行なう  
【P.23】「アドバイス」もご参照ください。  
サービスを利用している場合  
① (あり) を押し、**メニュー** (OK) を押す  
② サービスご利用時にガイダンスなどで案内される終了操作を入力し、**メニュー** (OK) を押す (お買い上げ時は「#1」)  
例) # : メッセージの最後に押す操作  
1 : メッセージの内容を変更せず、そのまま終了させるための操作  
③ サービス先に電話をかけてからアナウンスが終了するまでの時間 (操作待ち時間) を40~99秒で入力 (カーソル上の数字を上書き) し、**メニュー** (OK) を押す (お買い上げ時は「40秒」)  
・ 「設定しました」と表示後、待ち受け画面に戻ります。  
サービスを利用していない場合  
(なし) を押し、**メニュー** (OK) を押す  
・ 「設定しました」と表示後、待ち受け画面に戻ります。

#### 一般電話へ転送する場合

- 1 **メニュー** 5 8 を押す
- 2 1 (一般電話) を押し、**メニュー** (OK) を押す
- 3 転送先の電話番号を入力し、**メニュー** (OK) を押す  
・ 「設定しました」と表示後、待ち受け画面に戻ります。

登録した電話番号を消去するときは

**メニュー** 5 9 (YES) **メニュー** (OK) の順に押す

### アドバイス

- 登録した内容で留守転送されるか、一度試してご確認ください。確認中、親機・子機は操作しないでください。操作すると転送操作が中止されます。  
手順 4 は留守番電話サービスを利用している場合、PHSや携帯電話が圏外などで、電話がつかないときに、メッセージを留守番電話サービスセンターなどにあずけるための設定です。  
留守転送がうまくいかない場合は、ご利用になるサービス先に電話をかけて、「電話をかけてからアナウンスが終了するまでの時間」や「終了時の操作」「アナウンスの内容」などを確認して手順 1 から登録し直し、手順 4 の②の「終了操作」や③の「操作待ち時間の秒数」を調整してみてください。

## 2 「留守転送」の設定をする

留守番機能に用件が録音されたことを転送先にお知らせし、転送先の電話機(一般電話機、PHS、携帯電話機)で用件を聞くことができます。

- ・ 転送先の電話で用件を聞くためには外線リモコンをするための準備が必要です。【P.21】
- ・ お買い上げ時は「しない」。

- 1 **メニュー** 5 7 を押す
- 2 (する) を押す
- 3 **メニュー** (OK) を押す

留守転送の設定  
する しない

- ・ 「設定しました」と表示後、待ち受け画面に戻ります。
- ・ 「**留守**」が表示されます。

「留守転送」の設定を解除するときは

**メニュー** 5 7 (しない) **メニュー** (OK) の順に押す  
・ 「**留守**」の表示が消えます。

### お知らせ

- 留守転送設定時に「転送先未登録です」と表示されたときは転送先の電話番号を登録してください。
- 留守番機能が応答専用設定されているときは留守転送されません。「録音時間の設定」を1~5分のいずれかに設定してください。【P.20】

## 3 外出時に留守セットする

**留守** を押す ( **留守** ランプ点灯 )

留守番機能に用件が録音されると、約30秒後に登録した転送先に転送される  
(転送先から用件を確認してください: 下記参照)

在宅時に留守転送を解除するときは

**留守** を押す ( **留守** ランプ消灯 )

- ・ 留守セットが解除されます。
- ・ 留守セットし直すと、留守転送も働きます。

## 外出先からの操作

### 電話機に転送されたら

転送先の電話機が呼び出されたら、外線リモコン【P.22】で用件を聞くことができます。  
プッシュ(トーン)信号が出せる電話機に限りです。

呼び出されたら電話を受ける

- 「この電話は留守転送です。暗証番号をどうぞ。」とメッセージが流れます。
- 一般の電話機で、プッシュ(トーン)信号に切り替えできる電話機の場合は次の手順の前に切り替えてください。

リモコン暗証番号(4ケタ)を押す

- 「ピー 番号を押してください。」とメッセージが流れます。
- 暗証番号を押し間違えたときは約3秒後、入力し直してください。

2 (再生) を押し、用件を聞く  
・ つづけてリモコン操作をすることができます。

用件を聞き終わったたら電話を切る

### お知らせ

- 転送先の一般電話が話し中の場合は自動的に約3分間隔で3回までかけ直します。  
転送先のPHS / 携帯電話が話し中の場合は約10分間隔で3回までかけ直します。  
それでも相手が出ないときは電話は切れます。
- 転送できなかったときは次の用件が録音されるまで転送されません。
- PHSや携帯電話の留守番電話サービスに「この電話は留守転送です。暗証番号をどうぞ。」が録音されていたら本機に電話をかけ、外線リモコンで用件を聞いてください。
- 留守セットをしないで録音された非通知留守応答は転送されません。

留守番機能

留守転送

# [ 親機 ] 電話帳 / 簡単ダイヤルの登録

電話帳

「親機」電話帳 / 簡単ダイヤルの登録

## 電話帳に登録して使える機能

- ・「電話帳」を利用して電話をかける（最大200件）
- ・「簡単ダイヤル」を利用して電話をかける（最大10件）
- ・登録した相手からの着信音を変える（鳴り分け設定）
  - ナンバー・ディスプレイご利用時のみ。
- ・登録したメールアドレスを使いメールを送信する（最大50件 / Lモード利用時のみ）
- ・親機に登録した電話帳を子機にコピーする
  - 「鳴り分け設定」「メールアドレス」はコピーされません。

## 1件の電話帳に入力できる文字数と文字の種類

名前	
全角8文字	漢字・ひらがな・カタカナ
半角16文字	カタカナ・英字・数字・*・#・記号
フリガナ	
16文字	カタカナ・英字・数字・*・#・記号
電話番号	
24ケタ	数字・*・#・_（ポーズ）

## 検索の優先順位について

電話帳に登録した内容は、ご利用の際に下記の順に検索されますので、よく使う電話番号は優先的に検索できるように登録しておいてください。

（優先順位はフリガナに入力された文字で判断します）

優先順位	
1	スペース
2	カナ文字(50音順)(大文字 小文字の順)
3	英字(アルファベット順)(大文字 小文字の順)
4	数字(若い順)
5	記号

! " # \$ % & ' ( ) \* + , - . / : ; < = > ? @ [ ¥ ] ^ \_ { | } ~ ` . , - \* .

## 親機で待ち受け中の操作

### 電話帳 / 簡単ダイヤルを登録する

- ・文字入力のしかた【P.80】

#### 1. 「名前」を入力する

##### 1 電話帳 を1秒以上押す

- ・約5分間何も操作しないと待ち受け画面に戻ります。
- ・登録を途中で中止したいときは **終了** を押します。

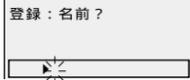

##### 2 名前を入力する

- ・ **電話帳** を押すたび入力モードの切り替えができます。

#### 2. 「フリガナ」を入力する

##### 3 名前入力後、 を押す

- ・「名前」入力で入力した文字が表示されます。
- （区点コードで入力した文字は表示されません）
- ・ **入力し直す必要がないときは次の手順へ。**
- ・  **を押すと「名前」の入力に戻ります。**



#### 3. 「電話番号」を入力する

##### 4 フリガナ入力後、 を押す



##### 5 電話番号を市外局番から入力する（24ケタ以内）

- ・  **を押すと「フリガナ」の入力に戻ります。**
- ・電話番号を入力しないときは次の手順へ。

## お知らせ

- 市外局番からの入力について
  - ・ナンバー・ディスプレイご利用時、電話番号は必ず市外局番からの入力が必要です。
  - ・転居などにより、市外局番が変わった場合でも、入力した内容がそのままお使いになれます。非通知発信で登録したいときは「184」、通知発信で登録したいときは「186」を先に入力してください。

## アドバイス

- 電話番号を入力中 **保留** を押すと[ \_ ]が入力され、約1秒のポーズ(待ち時間)が入ります。(ポーズも1ケタとして考えます)
- ナンバー・ディスプレイご利用時、電話番号の途中に[ \_ ](ポーズ)を入力すると、発信者名が正しく表示されなかったり、鳴り分け設定が働きません。

#### 4. 「鳴り分け設定」を設定する

##### 6 電話番号入力後、 を押す

##### 7 を押す

- ・ナンバー・ディスプレイにご契約の方のみ利用できる機能です。【P.40】

#### 5. 「メールアドレス」を入力する

##### 8 鳴り分け設定後 を押す

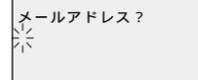

##### 9 メールアドレスを入力する

（英/数字半角50文字以内）

- ・Lモードご契約の方のみ利用できる機能です。【P.58】

#### 6. 「簡単ダイヤル」を登録する

##### 10 メールアドレス入力後 を押す

- ・未登録の番号が点滅しています。
- ・登録しないときは手順 **12** へ。

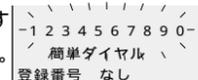

##### 11 を押す

- ・点灯状態の登録済みの番号は、選べません。
- ・  **を押すと1つ前の手順に戻ります。**
- ・  **を押すと「名前」の入力に戻ります。**

#### 7. 登録を完了する

##### 12 メニュー(登録)を押す

- ・待ち受け画面に戻ります。

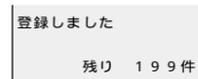
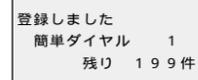

- ・「登録しました」を表示中に **電話帳** を押すと、次の登録に移ります。
- 登録した電話帳で電話をかけるときは【基.14】参照。

## 電話帳登録の使いこなし

### 「再ダイヤル」や「着信メモリー」の内容を電話帳に登録する

- 1 利用したい電話番号を表示させる
  - ・普通にダイヤルする
  - ・ **再ダイヤル** を押す(再ダイヤル)
  - ・着信メモリーを表示させる【P.38】

- 2 手順 **1** ~ **12** を行なう  
(電話番号は自動的に入力されます)

### 「名前とフリガナ」や「電話番号」だけ登録する

例) 電話番号だけ登録する

- 1 電話帳 を1秒以上押して登録の画面にする
- 2 メニュー (OK) を押す
- 3 電話番号を入力する
- 4 メニュー (登録) を押す

### 登録済の電話帳に簡単ダイヤルを追加 / 削除する

・簡単ダイヤルを追加して登録し直すとき

- 1 「電話帳や簡単ダイヤルの内容を修正する」【P.28】の手順 **1** ~ **6** で簡単ダイヤルの登録画面を表示させる
- 2 を押す
- 3 メニュー (登録) を押す

・簡単ダイヤルを削除して登録し直すとき

- 1 「電話帳や簡単ダイヤルの内容を修正する」【P.28】の手順 **1** ~ **6** で簡単ダイヤルの登録画面を表示させる
- 2 を押す
- 3 メニュー (登録) を押す

着信メモリーはナンバー・ディスプレイをご利用時のみ、利用できます。

### 電話帳検索時の表示について

「詳細」表示中、条件によっては画面の上段に電話帳の登録内容が表示されます。

● 簡単ダイヤル0~9  
登録してある簡単ダイヤルの番号

● 1~6  
鳴り分け設定されている着信音の種類

簡単ダイヤル 2 3  
松下  
03XXXX5678

- ・  **を押すと、登録されているメールアドレスが表示されます。**
  - ・メールアドレス表示中でも  **を押しつづけて高速スクロール検索ができます。(検索後は5名前表示)**
- matsushita@ . . .ne.  
jp

電話帳

「親機」電話帳 / 簡単ダイヤルの登録

# [子機]電話帳 / 簡単ダイヤルの登録・修正

電話帳

「子機」電話帳 / 簡単ダイヤルの登録・修正

## 電話帳に登録して使える機能

- ・「電話帳」を利用して電話をかける（最大100件）
- ・親機の電話帳をコピーして使うこともできます。【P.29】（最大200件）
- ・「簡単ダイヤル」を利用して電話をかける（最大10件）
- ・登録した相手からの着信音を変える（鳴り分け設定）（ナンバー・ディスプレイご利用時のみ）

## 1件の電話帳に入力できる文字数と文字の種類

名前	
全角 8 文字	漢字
半角 16 文字	ひらがな・カタカナ・英字・数字・記号・キャラクター
フリガナ	
16文字	カタカナ・英字・数字・記号・キャラクター
電話番号	
24ケタ	数字・*・#・_（ポーズ）

## 検索の優先順位について

電話帳に登録した内容は、以下の優先順位の順に検索されます。

優先順位	文字
1	スペース
2	キャラクター（）
3	カナ文字（50音順） 大文字 小文字の順
4	英字 アルファベット順 大文字 小文字の順
5	数字（若い順）
6	記号 ! " # \$ % & ' ( ) * + , - . / : ; < = > ? @ [ ¥ ] ^ _ {   } ~ 。 、 ・ - 。

## キャラクターの利用区分

電話帳に登録するとき、名前にキャラクターを付けることができます。

グループ分けや、電話番号かポケベルか、PHSなどの携帯電話か自宅かなど、区別がしやすくなります。

...ハート（親友など）	...ポケベルなど
...1番目（項目など）	... PHS や携帯電話など
...2番目（項目など）	...自宅など
...3番目（項目など）	...会社や学校など

## キャラクターを使った登録例

名前のはじめに使う例

伊藤...
加藤...
佐藤...

名前の後ろに使う例

伊藤  ... ポケベル番号
伊藤  ... PHS番号
伊藤  ... 自宅番号

・仲間などのグループ分けに利用すれば、さがすときも便利。

・同一人物でも、連絡先を区別して管理できます。

● キャラクターは電話帳を検索するとき、優先的に検索されます。（キャラクター検索）

## 子機で待ち受け中の操作

### 電話帳 / 簡単ダイヤルを登録する

・文字入力のしかた【P.80】

#### 1. 「名前」を入力する

##### 1 電話帳 を1秒以上押す

- ・約5分間何も操作しないと待ち受け画面に戻ります。
- ・登録を途中で中止したいときは を押します。

登録:名前?



##### 2 名前を入力する

- ・ を押すたびに入力モードの切り替えができます。

#### 2. 「フリガナ」を入力する

##### 3 名前入力後、 を押す

- ・「名前」入力が入力した文字が表示されます。
- （区点コードで入力した文字は表示されません）
- ・入力し直す必要がないときは次の手順へ。
- ・ を押すと「名前」の入力に戻ります。

フリガナ? かがり?



#### 3. 「電話番号」を入力する

##### 4 フリガナ入力後、 を押す

ダイヤル?

##### 5 電話番号を市外局番から入力する（24ケタ以内）

- ・ を押すと「フリガナ」の入力に戻ります。
- ・電話番号を入力しないときは次の手順へ。

## お知らせ

- 市外局番からの入力について
  - ・ナンバー・ディスプレイご利用時、電話番号は必ず市外局番からの入力が必要です。
  - ・転居などにより、市外局番が変わった場合でも、入力した内容がそのままお使いになれます。
- 非通知発信で登録したいときは「184」、通知発信で登録したいときは「186」を先に入力してください。

## アドバイス

- 電話番号を入力中 \* の順に押すと [ \_ ] が入力され、約1秒のポーズ（待ち時間）が入ります。（ポーズも1ケタとして考えます）
- ナンバー・ディスプレイご利用時、電話番号の途中に [ \_ ]（ポーズ）を入力すると、発信者名が正しく表示されません。

## 子機で充電台からはずした待ち受け中の操作

### 電話帳や簡単ダイヤルの内容を修正する

- ・登録されている内容を修正し、「新規に追加登録する」（元の内容は元のまま残る）または、修正した内容を「上書き登録する」の2種類の修正方法があります。
- ・登録済の電話帳に簡単ダイヤルを追加 / 削除できます。
- ・コピーした親機の電話帳の内容は修正できません。

#### 1 電話帳 を押す

#### 2 で修正したい相手を表示させる

- ・「名前」を入力して検索することもできます。

#### 3 （ショウサイ）を押す

- ・電話帳の登録が2件以内の場合は押す必要はありません。

#### 4 電話帳（サブメニュー）を押す

修正 削除

#### 5 （ケッテイ）を押す

#### 6 で修正したい内容を表示させる

#### 7 修正する

- ・ でカーソルを修正部分へ移動
- ・ を短く押して1文字消去
- ・ を1秒以上押して全文字消去
- ・ダイヤルボタンで文字入力

#### 8 「簡単ダイヤル」の登録画面で

- 登録番号を変更する場合は で選び直し、（トウロク）を押す
- 登録番号を変更しない場合は （トウロク）を押す

#### 9 修正を完了する

- 元の内容に上書きする場合は （YES）（ケッテイ）の順に押す
- ・「登録しました」と表示後、待ち受け画面に戻ります。
- 新規に追加登録する場合は （NO）（ケッテイ）の順に押す
- ・「登録しました」と表示後、待ち受け画面に戻ります。
- ・簡単ダイヤルの登録番号が変更されていないと「簡単ダイヤル変更して下さい」が表示され、手順 8 に戻ります。

#### 4. 「鳴り分け設定」を設定する

##### 6 電話番号入力後、 を押す

##### 7 で着信音を選ぶ

- ・ナンバー・ディスプレイにご契約の方のみ利用できる機能です。【P.41】

#### 5. 「簡単ダイヤル」を登録する

##### 8 鳴り分け設定後、 を押す

- ・未登録の番号が点滅しています。
- ・登録しないときは手順 9 へ。

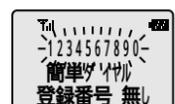

##### 9 で簡単ダイヤル番号を選ぶ

- ・登録済の番号は点灯状態になっており、選ぶことができます。
- ・登録しておく、簡単に電話をかけることができます。
- ・ を押すと1つ前の手順に戻ります。

#### 6. 登録を完了する

##### 10 （トウロク）を押す

- ・待ち受け画面に戻ります。



登録した電話帳で電話をかけるときは【基.17】参照。

## 電話帳登録の使いこなし

### 「再ダイヤル」や「着信メモリー」の内容を電話帳に登録する

#### 1 利用したい電話番号を表示させる

- ・ を押す（再ダイヤル）
- ・着信メモリーを表示させる【P.39】

#### 2 電話帳（サブメニュー）を押す、（ケッテイ）を押す

#### 3 「電話帳 / 簡単ダイヤルを登録する」手順 2 ~ 10 を行なう（電話番号は自動的に入力されます）

### 「名前とフリガナ」や「電話番号」だけ登録する

例）電話番号のみ登録する

#### 1 電話帳 を1秒以上押して登録の画面にする

#### 2 を押す

#### 3 電話番号を入力する

#### 4 （トウロク）を押す

#### 5 で簡単ダイヤル番号を選び （トウロク）を押す

着信メモリーはナンバー・ディスプレイご利用時のみ利用できます。

電話帳

「子機」電話帳 / 簡単ダイヤルの登録・修正

# 電話帳 / 簡単ダイヤルの修正・削除

電話帳

電話帳 / 簡単ダイヤルの修正・削除

## 親機で待ち受け中の操作

電話帳や簡単ダイヤルの内容を修正する

- 電話帳 を押す
- で修正したい相手を表示させる  
・「名前」を入力して検索することもできます。
- メニュー(詳細) を押す
- 電話帳(サブメニュー) を押す
- メニュー(OK) を押す
- で修正したい内容を表示させる
- 修正する  
・ をカーソルを修正部分へ移動  
・ クリア を短く押しして1文字消去  
・ クリア を1秒以上押しして全文字消去  
・ ダイヤルボタンで文字入力
- 手順 6 ~ 7 を繰り返し、修正が終わったら「登録」が表示されている画面で メニュー(登録) を押す  
・「登録しました」と表示後、待ち受け画面に戻ります。

電話帳や簡単ダイヤルの内容を削除する

- 一度削除すると元には戻りません。  
削除する前にもう一度内容をお確かめください。  
・簡単ダイヤルも同時に削除されます。  
・親機の電話帳の内容をすべて一度に削除することはできません。
- 上記修正の手順 1 ~ 4 のあと、 を押しして「削除」を選ぶ
  - メニュー(OK) を押し、 (YES) を押す
  - メニュー(OK) を押す  
・「削除しました」と表示後、待ち受け画面に戻ります。

## 子機で充電台からはずした待ち受け中の操作

電話帳や簡単ダイヤルの内容を削除する

- 一度削除すると元には戻りません。  
削除する前にもう一度内容をお確かめください。  
・簡単ダイヤルも同時に削除されます。
- 電話帳 を押す
  - で修正したい相手を表示させる  
・「名前」を入力して検索することもできます。
  - メニュー(ショウサイ) を押す  
・電話帳の登録が2件以内の場合は押す必要はありません。
  - 電話帳(サブメニュー) を押す
  - で「削除」を選ぶ
  - メニュー(ケッテイ) を押し、 (YES) を押す
  - メニュー(ケッテイ) を押す  
・「削除しました」と表示後、待ち受け画面に戻ります。

すべての内容を削除するとき

- 子機の電話帳に登録されている内容をすべて削除します。  
(親機から子機にコピーした内容は削除されません)
- メニュー 0 7 を押す
  - (YES) を押し、メニュー(ケッテイ) を押す

# 電話帳コピー

子機の電話帳(最大100件)とは別に親機の電話帳(最大200件)の内容が子機でも使えるようになります。親機を使用していないときに親機の近くで子機を操作してください。(この操作をするたびに、新しい親機の電話帳の内容に入れ替わります)  
・デジタルハンズフリー子機VE-PS109Nまたは増設ができるデジタルハンズフリー子機【P.68】でこの機能がご利用いただけます。  
漢字表示に対応していない増設子機の機種では、親機電話帳のフリガナ部分が名前としてコピーされます。  
この場合はコピーすることができません。  
・親機が使用中のとき。  
・親機との距離が離れ過ぎているとき。(圏外)

## 子機で待ち受け中の操作

電話帳コピーを開始する

- メニュー 0 3 を押す
- (YES) を押し、メニュー(ケッテイ) を押す  
・すべてのコピーが終了すると「コピーしました」と表示後、待ち受け画面に戻ります。  
・親機に登録されているすべての内容を1つずつコピーします。  
・登録内容や電波状況により多少変化しますが、200件の場合、約180秒でコピーが終了します。  
・すでに登録されていた内容がある場合は消去され、新しい内容に書き換えられます。  
・親機に電話帳の登録がない場合に、電話帳コピーを開始すると、すでに登録されていた内容が消去されます。

コピーした内容をすべて削除するときは

- メニュー 0 8 を押す
- (YES) を押し、メニュー(ケッテイ) を押す  
・個別に消去することはできません。

コピーした内容を確認するときは

- 電話帳 メニュー(キリカエ) を押し、「呼出(親機)」を表示させる
- を繰り返し押しして登録内容を確認する  
・メニュー(ショウサイ) を押しして登録内容の詳細が確認できます。
- 切 を押しして終了する

## お知らせ

- 操作中、次の場合は待ち受け画面に戻ります。(途中までコピーした内容はそのまま残ります)  
・手順 2 で「NO」を選んで中止したとき。  
・コピー中に親機との距離が離れ過ぎたり、電波の障害が発生するなど圏外の状態になったとき。  
・電話がかかってきたとき。  
・切 を押したとき。……など。
- コピーしているときは、親機を使用することができません。
- コピーしている間は充電台に戻してもコピーを継続しませんが、古い電話帳の内容の中には消去されてしまうものもあります。(親機に新しく追加した内容だけをコピーすることはできません)
- コピーすると親機の新しい電話帳の内容に入れ替わりますので、古い電話帳の内容の中には消去されてしまうものもあります。(親機に新しく追加した内容だけをコピーすることはできません)
- 親機の電話帳に登録されていた簡単ダイヤルの内容はコピーされません。子機の簡単ダイヤルは子機の電話帳に登録されたもののみ利用できます。
- 子機の電話帳の内容を親機にコピーすることはできません。

電話帳

電話帳コピー

# ワンタッチ登録(電話番号)

ワンタッチ

ワンタッチ登録(電話番号)

電話番号を表示中にワンタッチで電話番号が登録できます。  
 ・登録できるのは24ケタまでの電話番号です。  
 ・自分で電話番号を入力して登録することもできます。  
 ・ワンタッチに登録できるのは1件の電話番号またはURLです。  
 新たに登録すると、上書きされ前の登録内容は消去されますので気を付けてください。

## 親機での操作

ワンタッチで電話番号を登録する

以下の場合に登録できます

- 電話帳(詳細)ダイヤル表示中
- ダイヤル入力中画面(プリセットダイヤル)
- 再ダイヤル表示中
- 着信メモリー表示中(ナンバー・ディスプレイ利用時)

- 1 上記の条件で電話番号を表示中にワンタッチを1秒以上押す  
 ・「登録しますか?」と表示されます。
- 2 [はい] を押し、メニュー(OK)を押す  
 ・「登録しました」と表示後、待ち受け画面に戻ります。

## 親機で待ち受け中の操作

自分でワンタッチの電話番号を登録する(ワンタッチ登録)

- 1 ワンタッチを1秒以上押す  
 ワンタッチ登録 どちらを登録しますか? 電話番号 URL
- 2 「電話番号」が選択された状態でメニュー(OK)を押す  
 ・「ダイヤル?」と表示されます。  
 ・登録済の電話番号がある場合は、その内容が表示されます。(クリアで消去できます)
- 3 電話番号(24ケタ以内)を入力する
- 4 メニュー(登録)を押す  
 ・「登録しました」と表示後、待ち受け画面に戻ります。

## お知らせ

- 25ケタ以上の電話番号を登録した場合は、24ケタまで登録されます。

## ワンタッチで電話をかけるには

受話器を置いたままワンタッチを押すと、スピーカーホン通話で発信されます。

- ・受話器をとって通話することもできます。
- ・受話器をとってからワンタッチを押しても発信できます。
- ・電話を切るときはスピーカーホンを押すか、受話器を戻します。

## お知らせ

- ワンタッチ登録されていないときは「ワンタッチ登録がありません」と表示されます。
- 停電中やACアダプターが抜けているときはワンタッチで電話をかけることができません。

# エフェクト設定/LCDコントラスト/キータッチトーン

## 親機で待ち受け中の操作

着信音に効果かける(エフェクト設定)

内蔵の着信音やダウンロードメロディに効果をかけて、いろいろな音色(9種類)に変えることができます。  
 ・エフェクトができるのは「メロディ2~6、A~C」です。(「トレモロ」「メロディ1」はできません)

- ・以下は音色の種類です。
  1. ボサノバ
  2. ロックロール
  3. サンバ
  4. フォーク
  5. ロックバラード
  6. テクノ
  7. パラパラ
  8. ヒップホップ
  9. ミュージックボックス
  0. ノーマル

- 1 メニュー 1 2 を押す
- 2 [ ] で着信音を選ぶ
- 3 メニュー(OK)を押す
- 4 [ ] でエフェクトの番号を選ぶ  
 ・通常の音色に戻りたいときは「ノーマル」を選びます。  
 ・ダイヤルボタン 1 ~ 9、0 で直接選ぶこともできます。
- 5 メニュー(OK)を押す  
 ・「設定しました」と表示後、待ち受け画面に戻ります。

## お知らせ

- 新しくダウンロードして上書き保存するとエフェクト設定の効果はノーマル状態に戻ります。  
 ダウンロードしたメロディによってはエフェクト設定できない場合もあります。

## 親機で待ち受け中の操作

液晶表示の文字の濃淡を調節する(LCDコントラスト)

9段階に調節することができます。  
 ・お買い上げ時は「レベル5」

- 1 メニュー 2 3 を押す
- 2 [ ] で文字の濃度を1~9の中から選ぶ  
 ・ 1 ~ 9 で直接選ぶこともできます。
- 3 メニュー(OK)を押す  
 ・「設定しました」と表示後、待ち受け画面に戻ります。

親機でボタンを押したときの「ピッ」音を消す(キータッチトーン)

ボタンを押したときに鳴る「ピッ」音のことです。鳴らないようにすることもできます。  
 ・お買い上げ時は「ON」

- 1 メニュー 2 4 を押す
- 2 確認音を鳴らす場合は [ ] (ON) を押し、鳴らさない場合は [ ] (OFF) を押し
- 3 メニュー(OK)を押す  
 ・「設定しました」と表示後、待ち受け画面に戻ります。

## 子機で待ち受け中の操作

子機でボタンを押したときの「ピッ」音を消す(キータッチトーン)

ボタンを押したときに鳴る「ピッ」音のことです。鳴らないようにすることもできます。  
 ・「OFF」に設定すると、各機能の設定完了時の「ピー」音も鳴らなくなります。  
 ・お買い上げ時は「ON」

- 1 メニュー 0 5 を押す  
 ・設定中の内容が点滅します。
- 2 確認音を鳴らす場合は [ ] (ON) を押し、鳴らさない場合は [ ] (OFF) を押し
- 3 メニュー(ケッテイ)を押す  
 ・「ピー」音のあと待ち受け画面に戻ります。(「OFF」に設定したときは「ピー」音は鳴りません)

# ダイヤル種別の設定/未応答表示の点滅設定/クイック通話

各種登録設定

ダイヤル種別の設定

未応答表示の点滅設定

クイック通話

## 親機で待ち受け中の操作

電話回線種別 (ダイヤル種別) を設定する  
(ダイヤル種別の設定)

この電話機の電話回線 (プッシュ回線、ダイヤル回線の20または10) の種別を自動設定したりご自分で選択し、設定することができます。次の場合ご自分で設定してください。

- PBX、構内交換機や[0]発信などでの使用。
- ホームテレホンの内線電話機としての使用。
- FAX・ターミナルアダプターに接続しての使用。
- ・FAXに接続してご使用の場合、FAXによっては正しく設定しても[0]発信を必要とする機器があります。FAXの説明書をご参照ください。
- ・お買い上げ時は「自動設定」。

1 メニュー 2 6 を押す

ダイヤル種別の設定  
4:自動設定  
1 2 3 4

- 1 ダイヤル回線 10
- 2 ダイヤル回線 20
- 3 プッシュ回線
- 4 自動設定

2 [ ] でダイヤル種別を1・2・3・4の中から選ぶ

- ・ 1 ~ 4 で直接選ぶこともできます。

3 メニュー (OK) を押す

- ・「設定しました」と表示後、待ち受け画面に戻ります。

未応答表示の画面を点滅させない  
(未応答表示の点滅設定)

ナンバー・ディスプレイご利用時、電話に出なかったことをお知らせする未応答表示が表示されているとき、バックライトが点滅しないように設定できます。

- ・未応答表示については【P.38】
- ・お買い上げ時は「する」。

1 メニュー 4 5 を押す

未応答表示の点滅設定  
する しない

2 バックライトを

点滅させる場合は [ ] (する) を押す

点滅させない場合は [ ] (しない) を押す

3 メニュー (OK) を押す

- ・「設定しました」と表示後、待ち受け画面に戻ります。

## 子機で待ち受け中の操作

充電台からとって通話状態にしない  
(クイック通話)

クイック通話を設定していると、充電台からとり上げてダイヤルするだけで電話がかけられます。

- ・解除したときは電話番号を確認してからの発信がしやすくなります。
- ・解除して電話を受けるときは「通話」か「スクリーン」を押してください。
- ・お買い上げ時は「ON」。

1 メニュー 0 6 を押す

- ・設定中の内容が点滅します。

クイック通話

ON OFF

2 クイック通話を

設定する場合は [ ] (ON) を押す

解除する場合は [ ] (OFF) を押す

3 メニュー (ケッテイ) を押す

- ・「ピー」音のあと待ち受け画面に戻ります。

# 待ち受け画面の設定

## 親機で待ち受け中の操作

待ち受け画面を選ぶ  
(待ち受け画面の設定)

待ち受け画面を3種類の中からお好みで選ぶことができます。

- Lモードご利用の場合は、接続先のサイト(情報提供者)から受信/登録した画面も選べます。
- お買い上げ時は「デジタル時計」。

1 メニュー [ ] (スクリーン) メニュー (OK) を押す

待ち受け画面の設定  
1:デジタル時計  
2 0

2 [ ] で待ち受け画面を

1・2・0の中から選ぶ

- ・ 1、2、0 で直接選ぶこともできます。

3 「1:デジタル時計」「2:アナログ時計」の場合

メニュー (OK) を押す

- ・「設定しました」と表示後、設定した待ち受け画面に戻ります。

「0:スクリーン」の場合

1 メニュー (OK) を押す

2 [ ] でスクリーン画面を選ぶ

3 メニュー (OK) を押す

4 スクリーンの表示方法を選ぶ

- ・ [ ] (中央) または [ ] (全体)

5 メニュー (OK) を押す

- ・「設定しました」と表示後、設定した待ち受け画面に戻ります。

## 待ち受け画面の種類

デジタル時計	2002/10/1(火) 15:00
アナログ時計	10/1(火)
スクリーン	10/1(火) 15:00

## スクリーン画面の種類 (お買い上げ時)

白鳥	
イルカ	
ケーキ	Happy Birthday! 

## 中央/全体の画面表示例

白鳥 (中央選択時)	10/1(火) 15:00 
白鳥 (全体選択時)	10/1(火) 15:00 
ケーキ	Happy Birthday! 10/1(火) 15:00 

## お知らせ

- 「ケーキ」の画面は、「全体」「中央」のいずれを選んでも変化しません。

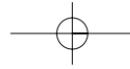

# D ナンバー・ディスプレイについて



ナンバー・ディスプレイ

ナンバー・ディスプレイについて

NTTとナンバー・ディスプレイの契約をし、ナンバー・ディスプレイの設定をする【P.9】と、「相手がどんなふうに電話をかけてきたか」によって、使い分けができるようになります。

### 迷惑電話に対応する場合

- 電話番号を通知してくる相手には...
  - ・相手の電話番号表示で、出る / 出ないを判断。
  - ・相手の名前表示を見て判断。
  - ・親機か子機にだけ、かかるようにする。
  - ・相手に応答専用のメッセージを流す。
- 電話番号を通知してこない相手には...
  - ・電話を拒否してメッセージを流す。
  - ・留守番機能で応答する。
- 公衆電話からかけてくる相手には...
  - ・留守番機能で応答する。
- 表示ができない圏外からの相手には...
  - ・表示圏外からの着信表示で判断。

### 相手が誰か？を知りたい場合

- 電話番号を通知してくる相手には...
  - ・相手を名前表示で判断。
  - ・誰あてにかけてきた相手なのかをメロディで知る。
  - ・相手によってメロディで鳴り分けする。

### かかってきた電話の記憶を利用したい場合

- 電話番号を通知してくる相手には...
  - ・ダイヤルせずに折り返し電話をかける。
  - ・留守録再生時に相手へかけ直す。
  - ・出られなかった電話をお知らせ。
  - ・記憶した番号を電話帳登録に利用。

上記の内容以外にも機能を使い分けてご利用ください。

### アドバイス

- ナンバー・ディスプレイは、携帯電話、自動車電話（デジタル方式）、PHS、INSネット契約者などからの電話でも、電話番号を表示することができます。

ネームディスプレイを利用するには...  
 本機はネーム・ディスプレイに対応しています。ネーム・ディスプレイをご契約になると、発信者が発信電話番号とともに発信者名を通知（発信者名通知）してきた場合、相手の発信電話番号と発信者名がディスプレイに表示されます。  
 ネーム・ディスプレイは平成14年4月現在、サービス未提供です。

## 相手がどんなふうに電話をかけてきたか

**電話番号通知**

- ・電話番号を通知してかけてきた場合

相手の電話番号を表示.....(P.36参照)

**表示圏外**

- ・国際電話など、電話番号が通知されない場合

表示圏外からの着信であることを表示.....(P.37参照)

**電話番号非通知**

- ・電話番号を通知せずにかけてきた場合や通知できない条件がある場合

非通知でかかってきた電話であることを表示.....(P.37参照)

**公衆電話**

- ・公衆電話からかけてきた場合

公衆電話からの着信であることを表示.....(P.37参照)

## 条件に応じて以下のような使い分けができます

- お話中にかけてきた相手の番号を表示する ..... **キャッチホン・ディスプレイ** P.39参照
- 電話に出なくても電話があったことをお知らせ ..... **未応答表示** P.38参照
- 着信した電話番号を記憶する ..... **着信メモリー** P.38 ~ 39参照
- また、その番号に電話をかける ..... **コールバック** P.38 ~ 39参照
- 留守番機能で着信中に着信した電話番号を確認し、その番号に電話をかける ..... **留守コールバック** P.38参照

### 電話帳に登録しておく使える機能

- 相手の名前を表示 ..... **電話帳名前表示** P.36参照
- 着信音を鳴り分けさせる ..... **鳴り分け設定** P.40参照
  - ・親機で鳴り分け ..... P.40参照
  - ・子機で鳴り分け ..... P.41参照
- 子機で着信音を鳴り分けさせる ..... **グループ鳴り分け** P.41参照

### 迷惑電話対応に利用できる機能(セレクトコール)

- 指定した親機または子機に直接かかる ..... **指定呼出** P.43参照
- 出たくない相手からの電話に応答専用メッセージを流す ..... **着信拒否** P.43参照
- 非通知でかかってきた電話を拒否してメッセージを流す ..... **非通知拒否** P.44参照
- 非通知でかかってきた電話に留守番機能で応答する ..... **非通知留守応答** P.45参照
- 公衆電話からの着信に対して留守番機能で応答する ..... **公衆電話留守応答** P.45参照

### お知らせ

- 同じ相手の電話番号を、複数の機能に登録すると正しく動作しません。使いたい機能と相手先の電話番号をよく確かめてご利用ください。
- 通話時にキャッチホンで受けた相手の電話番号を表示させるには、別途キャッチホン・ディスプレイのご契約が必要です。【P.8】

ナンバー・ディスプレイ

ナンバー・ディスプレイについて

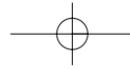

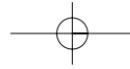

# D 電話がかかってきたときの表示について



ナンバー・ディスプレイ

電話がかかってきたときの表示について

かけてきた相手の様子	親機 (表示)	子機 (表示)	備考
相手が本機に電話をかける			ふだんは待ち受け画面です。
接続中			本機ではこのとき、まだ着信音は鳴りません。この状態で電話に出たり、かけたりすることはできません。
通話する			相手の電話番号を表示し、着信音が鳴り始めます。 1 電話帳の内容と一致すると名前が表示されます。(電話帳名前表示) 親機の場合5文字以内なら通常の4倍の大きさを表示されます。 <b>名前や電話番号が表示されない場合【P.37】</b>
通話する			相手を確認してから電話に出ることができます。キャッチホン・ディスプレイをご利用の場合は通話中でも相手の電話番号が確認できます。【P.39】
かけたけれども出ずに切ったとき			着信メモリーが残ります。出られなかった相手の電話番号や、電話を受けた日時もわかります。【P.38~39】 3 点滅する/しないの設定ができます。【P.32】 4 名前が表示されているときは電話番号の表示に切り替えることもできます。

**お知らせ**

- CES(事業所集団電話)接続時、CES内線からの着信にはナンバー・ディスプレイは提供されません。
- 停電時はナンバー・ディスプレイが利用できません。
- 親機は受信した電話番号が11ケタを超えた場合、2段で表示します。子機は受信した電話番号が12ケタまでは縦倍角で、13~16ケタまでは半角1段、17ケタを超えた場合、半角2段で表示します。
- 電話帳に登録してある電話番号の途中にポーズなどが登録されている場合は、相手の名前が表示されません。
- VE-PS109N以外のナンバー・ディスプレイ対応子機に関しては【P.68】を参照ください。
- セレクトコールで同じ電話番号が複数登録されているときは、正しく機能が働かないこともあります。【P.43~45】

2: ネーム・ディスプレイをご利用のときは、電話帳登録されていなくても相手の通知してきた名前が表示されます。(発信者名通知) 電話帳に登録されている相手から着信した場合は、登録した名前と電話番号が表示されます。(平成14年4月現在サービス未提供です)

## 相手の電話番号が表示されない場合

相手側	親機	子機	備考
非通知の電話			本機は、電話番号を「通知しない」でかけてきた相手に、「恐れ入りますが、電話番号の前に186をダイヤルしておかけ直してください。」と音声でお伝えする「非通知拒否」や、留守番機能で応答する「非通知留守応答」がご利用できます。【P.44~45】  通話ごと番号非通知 電話をかけた相手が、本機の電話番号の前に「184」(イヤヨ)をダイヤルすると、その通話については、電話番号は表示されません。 【例】184 03-XXXX-5678 └── 本機の電話番号 ─┘  回線ごと番号非通知 相手がNTTに「回線ごと非通知」申し込みをした場合、その相手がかけたすべての通話については、常に表示されません。(電話をかけた相手が、本機の電話番号の前に「186」をダイヤルすると、その通話については、電話番号が表示されます)
	公衆電話からの電話		
表示圏外からの着信			電話番号表示ができない地域、または回線(アナログ式携帯電話機など)からかかってきたときなど。
一時的な回線の雑音など			

**お知らせ**

電話番号表示ができない地域や回線については、最寄りのNTTにお問い合わせください。

次の場合、相手の電話番号が表示されません。

- オペレーター扱いの通話(100番、106番)
- 海外からの通話
- キャッチホン・ディスプレイの契約をしていない場合にキャッチホンでかかってきた電話番号
- ダイヤルQ<sup>2</sup>
- 相手が番号非通知にした通話
- 停電時

FAXや他の電話機を並列に接続したときやホームテレホン、ホームターミナルなどの内線電話機としてご利用になるときは

→ ナンバー・ディスプレイがご利用できません。また、内線着信音が鳴らなかつたり応答できない場合があります。必ずナンバー・ディスプレイの設定を解除してください。【P.9】

ナンバー・ディスプレイ

電話がかかってきたときの表示について

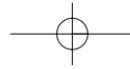

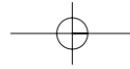

# D 未応答表示/着信メモリー/コールバック/留守コールバック

ナンバー・ディスプレイ

未応答表示

着信メモリー

コールバック

留守コールバック

## 親機で待ち受け中の操作



かけてきた相手の番号を記憶する  
(未応答表示/着信メモリー)

相手が電話番号を通知してかけてきた電話番号を、電話に出なかったときも含めて一番新しいものから最大10件、1件につき最大20ケタまで着信メモリーとして記憶し、あとで確認したり、かけ直しに利用することができます。  
・着信した「月」「日」「時刻」も表示します。

### 電話があったことをお知らせ(未応答表示)

こちらが出る前に切れた電話でも、「電話がありました」と表示が出てお知らせします。

- ・未応答表示の内容は着信メモリーに記憶されます。
- ・約4秒に1回、バックライトが点滅します。  
バックライトを、点滅しないように設定することもできます。【P.32】

### 受けた電話の内容を確認する(着信メモリー)

上記の未応答表示を含め、受けた電話の番号や時間など、記憶した内容を確認することができます。

- 1 **メニュー** を2回押す  
・最後に受けた電話番号が表示されます。
- 2 **左右** を押し、確認したい内容を順次表示させる
- 3 確認が終わったら、**終了** を押す  
・待ち受け画面に戻ります。

- ・通話中でも、上記の操作で、通話中の相手を含む番号の確認ができます。( **終了** を押すと通話時間表示に戻ります )
- ・着信メモリーの内容を電話帳【P.25】、指定呼出・着信拒否【P.43】に登録できます。

### お知らせ

- 何かボタンを押したり、受話器をとると未応答表示は消えます。(記憶は残っています)
- 21ケタ以上のダイヤルでかかってきた場合、着信メモリーには先頭の20ケタが記憶されます。
- 親機、子機それぞれの着信メモリーを利用しあうことはできません。
- 相手の電話番号が表示されない場合は、「非通知」や「表示圏外」、「公衆電話」、「受信エラー」などが表示されます。【P.37】
- 電話番号が表示されなかった場合でも1件として登録されます。

## 親機で待ち受け中の操作



記憶した番号にかけ直す  
(コールバック/留守コールバック)

### 着信メモリーを利用してかけ直す(コールバック)

- 1 未応答表示または待ち受け中に **メニュー** を2回押す  
・最後に受けた電話番号が表示されます。
- 2 **左右** を押し、利用したい内容を表示させる
- 3 受話器をとる  
・自動的にダイヤルされます。  
・スピーカーホン通話したいときは **スピーカ** を押します。

記憶された番号を削除するときは

- 1 上記手順 **1**・**2** で削除したい番号を表示させる
- 2 **電話帳** (サブメニュー) を押す
- 3 **左右** を押し、**メニュー** (OK) を押す
- 4 **メニュー** (OK) を押す(削除完了)  
・つづけて削除するときは **左右** で表示させ、手順 **2** ~ **4** の操作を繰り返します。  
・削除を中止するときは **電話帳** (戻る) を押して1つ前の操作に戻るか、**終了** を押して操作を終了します。

### 用件再生中に表示された番号にかける(留守コールバック)

用件再生中に相手の電話番号が表示されたら、その電話番号を使って電話をかけることができます。

- 1 **留守** または **再生** を押す  
・用件が再生されます。
- 2 電話番号が表示されていたら用件再生中に受話器をとる  
・スピーカーホン通話したいときは **スピーカ** を押します。  
・自動的にダイヤルされます。  
・留守番機能の用件再生動作は解除されます。  
・受話器をとらなかった場合は、用件・時刻・曜日のあとに「電話番号は です」と音声で読み上げます。  
(ナンバー留守録)

# D 着信メモリー/コールバック(つづき)/キャッチホン・ディスプレイ



ナンバー・ディスプレイ

着信メモリー

コールバック

キャッチホン・ディスプレイ

## 子機で待ち受け中の操作



記憶した番号を確認してかけ直す  
(着信メモリー/コールバック)

相手が電話番号を通知してかけてきた電話番号を、電話に出なかったときも含めて一番新しいものから最大10件、1件につき最大20ケタまで記憶し、あとで確認したり、かけ直しに利用することができます。  
・着信した「月」「日」「時刻」も表示します。

### 受けた電話の内容を確認する(着信メモリー)

受けた電話の番号や時間など、記憶した内容を確認することができます。

- 1 電話を受けたあと、待ち受け中に **再ダイヤル** を押す  
・最後に受けた電話番号が表示されます。  
・電話をかけたあとは、再ダイヤルの番号が先に表示されます。( **再ダイヤル** を押すと着信メモリーと再ダイヤルの表示が切り替わります )  
・電話帳に登録した相手の名前が表示されているときは、**左右** を押して電話番号の表示に切り替えることができます。
- 2 **左右** で確認したい内容を順次表示させる
- 3 確認が終わったら **切** を押す  
・待ち受け画面に戻ります。  
・通話中でも、上記の操作で通話中の相手を含む番号の確認ができます。(確認が終わったら **メニュー** (モデル) を押すと通話中の画面に戻ります)

### アドバイス

- 着信メモリーの内容を電話帳【P.27】に登録できます。

### 着信メモリーを利用してかけ直す(コールバック)

- 1 電話を受けたあと、待ち受け中に **再ダイヤル** を押す  
・再ダイヤルの番号が表示された場合は **再ダイヤル** を押して着信メモリーを表示させます。
- 2 **左右** を押し、利用したい内容を表示させる
- 3 充電台からとる  
充電台からはずしているときは **通話** を押す  
・自動的にダイヤルされます。  
・スピーカーホン通話したいときは **スピーカ** を押します。  
・かけた番号は再ダイヤルに記憶されます。

記憶された番号を削除するときは

- 1 上記手順で削除したい番号を表示させる
- 2 **電話帳** (サブメニュー) を押し、**左右** **メニュー** (ケッテイ) を押す
- 3 **YES** を選び、**メニュー** (ケッテイ) を押す  
・削除を中止するときは手順 **3** で「NO」を選びます。

## 親機・子機 共通

話し中にかけてきた相手の番号を表示する  
(キャッチホン・ディスプレイ)

電話でお話しをしているときでも、あとから別の方がかけてきた電話番号などを表示させて確認してから、電話に出ることができます。NTTのキャッチホンサービスとナンバー・ディスプレイ、キャッチホン・ディスプレイをご契約されている方に限り、利用できます。

- ・キャッチホン番号表示の設定を「する」に設定しておいてください。【P.9】  
電話番号などを表示させないようにするには「しない」に設定します。(お買い上げ時の設定は「する」)
- ・キャッチホンでかかってきた方に、コールバックを利用してあとでかけ直すことができます。【P.38】
- ・電話帳の内容と一致すると名前も表示されます。
- ・留守セット中の誤動作を防ぐための設定をしておいてください。【P.9】

### キャッチホン・ディスプレイを利用する

- 1 通話中に受話口から着信音が聞こえ、別の方の電話番号が表示されたら **キャッチ** を押す  
・電話帳に登録した相手の場合は名前も表示されます。
- 2 切り替わった別の方と通話する  
・通話時間の表示になります。
- 3 前の方との通話に戻るには **キャッチ** を押す

### お知らせ

- スピーカーホン通話中でも同じ操作でキャッチホン・ディスプレイが利用できます。
- 停電通話中にキャッチホンが入ると「ビポッ・ビュッ」音がしますが、電話番号などの表示はできません。
- 保留中、留守番機能動作中は、電話番号などを表示しません。
- 通話中、声や音の質によっては途切れて聞こえる場合があります。
- 通話および留守番機能で用件録音中には、番号は表示されません。また、用件録音中にキャッチホンが入った場合は、「ビポッ・ビュッ」という音が録音されます。
- キャッチホン着信時には、1秒程度通話が途切れます。また、従来の着信音に加え「ビッ」といった割り込み音が入ります。この割り込み音とお話し中の声が重なりますと電話番号などの表示ができないことがあります。
- あとからかけてきた方の電話番号などは約30秒間表示されます。表示中に **キャッチ** を押した場合は通話時間表示となります。

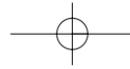

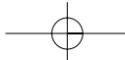

# D 鳴り分け設定

ナンバー・ディスプレイ

鳴り分け設定

ナンバー・ディスプレイをご契約になると、電話帳で次のような機能がご利用になれます

### 電話帳名前表示

着信時に「電話帳に登録した相手の名前と電話番号」を表示します。

### 鳴り分け設定

電話帳に登録する相手ごとに、着信音を変えて設定することができます。

- ・親機・子機共に利用できる機能です。
  - 誰からかかってきたか、着信音で判断できます。
  - グループ鳴り分けの設定より、鳴り分け設定の内容が優先されます。

### グループ鳴り分け

子機にかかってきた電話の相手を次の3種類で区別し、着信音を使い分けすることができます。【P.41】

- ・子機だけの機能です。
  - 子機の電話帳に登録されている相手
  - 親機から子機にコピーした電話帳に登録されている相手
  - どちらの電話帳にも登録されていない相手

### アドバイス

- グループ鳴り分けは、電話帳に登録する相手をグループに分けて、登録先を決めておくとう便利です。
  - 例) 親機電話帳のコピー ..... 家族全員用の相手
  - 子機電話帳の内容 ..... 自分だけの相手
  - 登録なし ..... その他の相手など

### お知らせ

#### 鳴り分け設定ご利用時

- 次の場合は「着信音の種類を選ぶ」【基.27】で設定した通常の着信音が鳴ります。
  - ・電話番号が通知されなかったとき。
  - ・通知された電話番号が鳴り分け設定した電話帳の内容と一致しなかったとき。
- 着信音量「OFF」に設定時はどの着信音を選んでも、音は出ません。

### 親機で待ち受け中の操作



#### 鳴り分け設定で使う着信音を変更する

電話帳に登録するときに利用できる鳴り分け設定には、メロディ1～6の内容【基.27】が登録されています。メロディ1～6の内容は入れ替えることができます。(「トレモロ」も選択できます)

- ・Lモードサービスご利用時は、ダウンロードした着信音【P.57】に入れ替えることもできます。

1 **メニュー** (メロディ鳴り分け) **メニュー** (OK) を押す

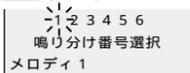

2 **1** で鳴り分け番号を選ぶ

3 **メニュー** (設定) を押し、**1** で着信音を選ぶ

- ・トレモロ
- ・メロディ1～6 (固定メロディ)
- ・メロディA～C (ダウンロードメロディ)
  - タイトルがない場合は「タイトルなし」と表示されます。
  - ダウンロードしないと表示されません。

4 **メニュー** (OK) を押す

- ・「設定しました」と表示後、待ち受け画面に戻ります。

#### 鳴り分け設定のための電話帳に登録する

1 電話帳の登録で、手順 **1** ~ **5** を行なう【P.24】

2 電話番号入力後 **1** を押す

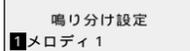

3 **1** で着信音を選ぶ

- ・選んだ着信音は、確認用の音が2回 (メロディは1フレーズ) 鳴ります。
- ・**1** を押すと「電話番号」の入力に戻ります。
- ・選ばなければ、「登録なし」になります。
- ・登録完了後でも再登録 / 解除できます。着信音量で設定された音量で鳴ります。(着信音量「OFF」の場合でも「標準」の音量で鳴ります) 登録できるメロディの種類
  - ・登録なし：【基.27】で設定した着信音
  - ・メロディ1～6：親機に登録済の着信音メロディ (内容を変更するには下記参照)

4 電話帳の登録で手順 **8** 以降を行なう【P.25】

### アドバイス

- すでに登録されている電話帳に、鳴り分け設定のみ追加したいときは、「登録内容を修正する」【P.28】の手順 **6** で「鳴り分け設定」を表示させ、つづいて上記の手順 **3** 以降の操作を行なってください。

# D 鳴り分け設定 (つづき) / グループ鳴り分け



ナンバー・ディスプレイ

鳴り分け設定

グループ鳴り分け

### 子機で待ち受け中の操作



#### 鳴り分け設定のための電話帳に登録する

1 電話帳の登録で、手順 **1** ~ **5** を行なう【P.26】

2 電話番号入力後 **1** を押す

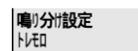

3 **1** で着信音を選ぶ

- ・選んだ着信音は、確認用の音が1回 (メロディは1フレーズ) 鳴ります。
- ・**1** を押すと「電話番号」の入力に戻ります。
- ・選ばなければ、「通常と同じ」になります。
- ・登録完了後でも再登録 / 解除できます。着信音量で設定された音量で鳴ります。(着信音量「OFF」の場合でも「標準」の音量で鳴ります) 登録できるメロディの種類
  - ・通常と同じ：【基.27】で設定した着信音
  - ・トレモロ
  - ・トーン1～3
  - ・メロディ1～6

4 電話帳の登録で手順 **8** 以降を行なう【P.27】

### アドバイス

- すでに登録されている電話帳に、鳴り分け設定のみ追加したいときは、「電話帳や簡単ダイヤルの内容を修正する」【P.27】の手順 **6** で「鳴り分け設定」を表示させ、上記の手順 **3** を行なったあと「電話帳や簡単ダイヤルの内容を修正する」の手順 **8** 以降を行なってください。

### 子機で待ち受け中の操作



#### 子機の着信音をグループで鳴り分けさせる

かけてきた電話の相手を次の3種類で区別し、着信音を使い分けすることができます。

- A 子機の電話帳に登録してある相手
- B 親機の電話帳に登録してある相手
- C どちらにも登録されていない相手 (この場合は【基.27】で設定している通常の着信音が鳴ります)
- ・A・B・C はそれぞれ異なる着信音を設定してください。
- ・お買い上げ時は「OFF」。
- 電話帳コピーが必要です。【P.29】

1 **メニュー** **0** **2** を押す



2 **1** (ON) を押し、**メニュー** (ケッテイ)

3 **1** で「子機電話帳」の着信音を選ぶ

- ・確認用の着信音が1フレーズまたは1曲流れる
  - トーン1、2、3
  - メロディ1、2、3、4、5、6
  - トレモロ
- の中から選べます。
- ・お買い上げ時は「トーン1」。

4 **メニュー** (ケッテイ) を押す

5 **1** で「親機(からコピーした)電話帳」の着信音を選ぶ

- ・選びかたは手順 **3** と同じです。
- ・お買い上げ時は「トーン1」。
- ・手順 **3** と同じ着信音も選べます。

6 **メニュー** (ケッテイ) を押す

- ・「設定しました」と表示後、待ち受け画面に戻ります。

### 解除するときは

- メニュー** **0** **2** (OFF) **メニュー** (ケッテイ) の順に押す
- ・グループ鳴り分けを解除しているときは通常の着信音が鳴ります。

### お知らせ

- グループで鳴り分けさせる設定より、「鳴り分け設定」の設定が優先されます。
- 子機の電話帳と親機の電話帳に同じ内容のデータがある場合は、子機の電話帳で設定した着信音が優先されます。
- 親機の電話帳をコピーしてなくても設定できます。
- 親機で追加や修正 / 消去された電話帳を子機でコピーし直すと、グループ鳴り分けにも反映されます。
- 相手が電話番号を通知しないでかけてきた場合は通常の着信音でお知らせします。



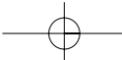

# D セレクトコール

ナンバー・ディスプレイ

セレクトコール

セレクトコールを利用すると電話をかけてきた相手が番号を通知してかけてきたか、非通知でかけてきたかを判別し、着信方法を使い分けることができます。また番号を通知してきた相手の場合も、相手によって着信方法を使い分けるように特定電話番号の登録設定ができます。

出たくない相手からの電話や、誰からかかってきたか分からないような迷惑電話に対応するのに便利です。

セレクトコールには次の種類があります。

番号を通知してかけてきた相手によって着信方法を使い分ける (特定電話番号登録)

<p>特定電話番号に登録していた相手から電話がかかってくると</p>	<p>特定の親機または子機のみを呼び出す <b>指定呼出</b></p>	<p>設定しておいた親機または子機のみを呼び出します。.....【P.43】</p>
	<p>着信動作を行なわない <b>着信拒否</b></p>	<p>着信動作を行わず、自動的に応答専用メッセージを流します。.....【P.43】</p>

合計30件登録可能

誰からかかってきたか分からない電話に対応する (非通知対策)

<p>非通知の相手から電話がかかってくると</p>	<p>着信動作を行なわない <b>非通知拒否</b></p>	<p>着信動作を行わず、電話番号の前に186をダイヤルしてかけ直すようにメッセージを流します。.....【P.44】</p>
	<p>留守応答で対応する <b>非通知留守応答</b></p>	<p>自動的に留守応答します。.....【P.45】</p>
	<p>「非通知」を画面に表示する <b>「非通知」の表示のみ</b></p>	<p>通常の着信動作を行ない、画面に「非通知」を表示します。.....【P.45】</p>

公衆電話からの電話に対応する (公衆電話対策)

<p>公衆電話から電話がかかってくると</p>	<p>留守応答で対応する <b>公衆電話留守応答</b></p>	<p>自動的に留守応答します。.....【P.45】</p>
	<p>「公衆電話」を画面に表示する <b>「公衆電話」の表示のみ</b></p>	<p>通常の着信動作を行ない、画面に「公衆電話」を表示します。.....【P.45】</p>

# D 特定電話番号登録

D

ナンバー・ディスプレイ

特定電話番号登録

指定呼出と着信拒否の合計で30件まで特定の電話番号(20ケタ以内)が登録できます。(特定電話番号登録)

親機で待ち受け中の操作



相手によって鳴らす電話機を指定する  
セレクトコール (指定呼出)

電話番号を通知してかけてきた相手の電話が、指定した親機または子機に直接かかります。

- ・増設した子機も指定できます。
- ・簡単登録法も利用できます。【下記】
- ・着信音は専用の着信音が鳴ります。
- ・留守セット中でも留守番機能は働きません。(ただし、「在宅応答」【P.21】設定時は15回の呼び出して留守応答します)

指定呼出を登録する

- 1 **メニュー** **4** **3** を押す
- 2 **メニュー**(OK) を押し、  
直接呼び出してもらいたい親機や子機の内線番号を押す
  - ・ **1** 内線1(親機)
  - ・ **2** ~ **5** 内線2~5(子機増設分まで表示)
  - ・ **1** ~ **5** で内線番号を選ぶこともできます。
- 3 **メニュー**(OK) を押す
- 4 相手の電話番号を市外局番から入力し、**メニュー**(OK) を押す
  - ・ **クリア** で番号の消去ができます。
  - ・ 「登録しました」と表示後、待ち受け画面に戻ります。

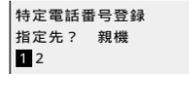

指定呼出の簡単登録方法

再ダイヤルや着信メモリーなどに記憶されている電話番号を特定電話番号登録に利用できます。(市外局番を含むもののみ)

- ・相手の電話番号を入力する操作が省略できます。

- 1 登録したい電話番号を表示させる
  - ・再ダイヤル ..... **再ダイヤル** を押す
  - ・着信メモリー .....【P.38】
- 2 **電話帳**(サブメニュー) を押し、**1** **2** で「特定電話番号登録」を選ぶ
- 3 **メニュー**(OK) を押す
- 4 「指定呼出を登録する」の手順 **2** ~ **4** を行なう
  - ・電話番号が自動的に入力されます。

お知らせ

- 登録した相手から着信があると、親機の画面に「指定呼出」が表示されます。

親機で待ち受け中の操作



出たくない相手からの電話を拒否する  
セレクトコール (着信拒否)

迷惑電話やいたずら電話の対策に専用メッセージが利用できます。

- ・出たくない相手からの電話に専用メッセージを流します。本機(親機・子機)では着信音もメッセージ音も聞こえません。また、その電話に出ることもできません。
- ・メッセージの内容  
「ただいま留守にしています。恐れ入りますがのちほどおかけ直してください。」
- ・メッセージ再生中でも外線リモコンは使えません。相手が登録した電話機と違う電話機でかけてくる場合もありますので、完全な対策はできません。

着信拒否を登録する

- 1 **メニュー** **4** **3** を押す
- 2 **1** で「着信拒否」を選ぶ
- 3 **メニュー**(OK) を押す
  - ・ **クリア** で番号の消去ができます。
  - ・ 「登録しました」と表示後、待ち受け画面に戻ります。
- 4 相手の電話番号を市外局番から入力し、**メニュー**(OK) を押す
  - ・ **クリア** で番号の消去ができます。
  - ・ 「登録しました」と表示後、待ち受け画面に戻ります。

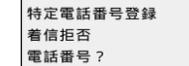

着信拒否の簡単登録方法

再ダイヤルや着信メモリーなどに記憶されている電話番号を特定電話番号登録に利用できます。(市外局番を含むもののみ)

- ・相手の電話番号を入力する操作が省略できます。

- 1 登録したい電話番号を表示させる
  - ・再ダイヤル ..... **再ダイヤル** を押す
  - ・着信メモリー .....【P.38】
- 2 **電話帳**(サブメニュー) を押し、**1** **2** で「特定電話番号登録」を選ぶ
- 3 **メニュー**(OK) を押す
- 4 **1** で「着信拒否」を選ぶ
- 5 「着信拒否を登録する」の手順 **3** ~ **4** を行なう
  - ・電話番号が自動的に入力されます。

お知らせ

- 登録した相手から着信があると、親機の画面に「着信拒否」が表示されます。





## D 特定電話番号登録(つづき) / 非通知対策

ナンバーディスプレイ

特定電話番号登録  
非通知対策

### 親機で待ち受け中の操作



指定呼出・着信拒否の登録内容を  
確認する / 修正する / 削除する

「指定呼出に登録されている電話番号が、どの内線番号を直接呼び出す登録になっているか」や「着信拒否にどんな電話番号を登録していたか」を確認できます。(特定電話番号確認)

- ・指定呼出の呼出先を変更したり、指定呼出を着信拒否に、または着信拒否を指定呼出に変更するなど、登録内容の変更ができます。また、登録した電話番号を修正することもできます。
- ・指定呼出や着信拒否に登録されている内容を1件ずつ削除できます。

#### 登録内容を確認する

- 1 **メニュー** **4** **4** を押し
- 2 **OK** で登録内容を  
表示させて確認する
- 3 **終了** を押し  
・待ち受け画面に戻ります。

特定電話番号確認  
指定呼出：親機  
0 3 X X X X 5 6 7 8

#### 登録内容を修正する場合は

- 1 上記で登録内容を確認中に **電話帳** (サブメニュー) を押し
- 2 **メニュー** (OK) を押し
- 3 修正する  
 [指定呼出を修正する / 着信拒否を指定呼出に変更する] ときは...  
 「指定呼出を登録する」【P.43】の手順 **2** ~ **4**  
 [着信拒否を修正する / 指定呼出を着信拒否に変更する] ときは...  
**OK** を押し「着信拒否」を選択し  
 「着信拒否を登録する」【P.43】の手順 **3** ~ **4**  
 ・電話番号の入力が省略できます。  
 修正する場合は **クリア** でいらぬ数字を消して、  
 入力し直してください。

#### 登録内容を削除する場合は

- 1 上記で登録内容を確認中に **電話帳** (サブメニュー) を押し、**削除** を選ぶ
- 2 **メニュー** (OK) を押し、**YES** を押し
- 3 **メニュー** (OK) を押し  
・「削除しました」と表示後、待ち受け画面に戻ります。

### 非通知対策(セレクトコール)

電話番号を通知しないでかけてきた相手に対して、「非通知拒否」「非通知留守応答」「非通知表示」の着信方法から1つ選ぶことができます。

#### 親機で待ち受け中の操作



非通知の電話を拒否してメッセージを流す  
(非通知拒否)

「非通知拒否」を設定すると「非通知留守応答」は解除されます。

- 1 **メニュー** **4** **1** を押し、  
**2** (着信拒否) を押し  
・ **OK** で「着信拒否」を  
選ぶこともできます。
- 2 **メニュー** (OK) を押し  
・「設定しました」と表示後、「**?**」が表示された待ち受け画面に戻ります。

非通知着信の設定  
1: 留守応答  
2: 着信拒否  
1 **2** 0

#### お知らせ

- ・メッセージ送信中、親機の画面には「着信拒否」と「非通知」が表示されます。子機では「外線使用中」と表示されます。
- ・本機では着信音もメッセージも聞こえません。
- ・メッセージの内容(2回繰り返します)「恐れ入りますが、電話番号の前に186をダイヤルして、おかけ直してください。」
- ・留守番機能とは異なりますので、外線リモコンは使えません。

## D 非通知対策(つづき) / 公衆電話対策



ナンバーディスプレイ

非通知対策  
公衆電話対策

### 非通知対策

#### 親機で待ち受け中の操作



非通知の電話に留守番機能で応答する  
(非通知留守応答)

「非通知留守応答」を設定すると「非通知拒否」は解除されます。

- 1 **メニュー** **4** **1** を押し、  
**1** (留守応答) を押し  
・ **OK** で「留守応答」を  
選ぶこともできます。
- 2 **メニュー** (OK) を押し  
・「設定しました」と表示後、待ち受け画面に戻ります。

非通知着信の設定  
1: 留守応答  
2: 0

#### お知らせ

- ・留守応答中、親機・子機の画面には「留守応答中」と「非通知」が表示されます。
- ・着信音(ブルブル)が1回鳴り、用件録音を開始(留守セットしていなくても自動的に留守セット)します。
- ・留守番機能の用件録音が容量いっぱい録音されると、応答専用のメッセージに変わります。【P.19】
- ・応答専用のメッセージにしておくこともできます。【用件を録音しない設定にする：P.20】

「非通知」の表示のみに戻す  
(「非通知」表示)

「非通知拒否」「非通知留守応答」は解除されます。

- 1 **メニュー** **4** **1** を押し、  
**0** (「非通知」表示する) を押し  
・ **OK** で「非通知」表示する」  
を選ぶこともできます。
- 2 **メニュー** (OK) を押し  
・「設定しました」と表示後、待ち受け画面に戻ります。

非通知着信の設定  
0: 「非通知」表示する  
1: 2  
2: 0

### 公衆電話対策(セレクトコール)

公衆電話からかけてきた相手に対して、「公衆電話留守応答」「公衆電話表示」の着信方法から1つ選ぶことができます。

#### 親機で待ち受け中の操作



公衆電話留守応答を設定する  
(公衆電話留守応答)

- 1 **メニュー** **4** **2** を押し、  
**OK** (留守応答) を押し  
・「設定しました」と表示後、待ち受け画面に戻ります。
- 2 **メニュー** (OK) を押し  
・「設定しました」と表示後、待ち受け画面に戻ります。

公衆電話の設定  
表示する 留守応答

#### お知らせ

- ・留守応答中、親機・子機の画面には「留守応答中」と「公衆電話」が表示されます。
- ・着信音(ブルブル)が1回鳴り、用件録音を開始(留守セットしていなくても自動留守セット)します。
- ・留守番機能の用件録音が容量いっぱい録音されると、応答専用のメッセージに変わります。【P.19】
- ・応答専用のメッセージにしておくこともできます。【用件を録音しない設定にする：P.20】

「公衆電話」の表示のみに戻す  
(「公衆電話」表示)

- 1 **メニュー** **4** **2** を押し、  
**表示する** (表示する) を押し  
・「設定しました」と表示後、待ち受け画面に戻ります。
- 2 **メニュー** (OK) を押し  
・「設定しました」と表示後、待ち受け画面に戻ります。

公衆電話の設定  
表示する 留守応答



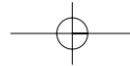

# メッセージ到着お知らせサービス

Lモード

メッセージ到着お知らせサービス

メッセージ到着お知らせサービスとは、NTTのメッセージセンターにお客様へのメッセージが録音されたときや、Lモードゲートウェイでお客様宛のメールをお預かりしたときなどに、その情報を受信し電話機のディスプレイに表示させてお客様にお知らせするサービスです。  
このサービスをご利用になるには、マジックボックス、キャッチホンⅡなどとあわせてメッセージ到着お知らせサービスをNTTとご契約のうえ、Lモードを契約して必要な設定操作を行なうか、番号表示の設定【P.9】が「する」に設定されている（ナンバー・ディスプレイのご契約が必要です）必要があります。

## メッセージ到着お知らせサービスを利用する



### メッセージの表示例

メッセージ到着お知らせサービスでは、5つのメッセージセンターを利用します。  
センター1はマジックボックスやキャッチホンⅡで、センター2はLモードサービスのメールで利用します。  
ディスプレイに「メッセージがあります」と表示されたとき、どのメッセージセンターからのお知らせかはセンター番号で識別してください。  
「センター番号1 2」のように一度に2つ以上のセンターからのお知らせを表示する場合があります。

### お客様が電話に出られなかった間に、メッセージが録音されたときの表示例

メッセージがあります  
センター番号 1

「センター番号1」と表示されたときは、メッセージを聞くための操作を行ないます。

### Lモードゲートウェイでメールをお預かりしたときの表示例

メッセージがあります  
センター番号 2

「センター番号2」と表示されたときは、メールを受信して読む操作【基.32】を行ないます。

## お知らせ

- メッセージが到着するとメール受信音が鳴ります。【P.59】
- 停電中は「メッセージがあります～」の通知が表示されません。また、通知が表示されているときに停電になった場合は表示が消え、停電が終わっても再度表示はされません。
- このサービスをご利用になっていると、停電中にかかってきた電話に出たときに「ピュッ」という音が聞こえることがあります。この場合はいったん電話を切り、再度着信音が鳴ったら応答してください。
- メッセージは通話中、Lモード操作中は表示されません。
- 「メッセージがあります」の表示は、メッセージセンターからのメッセージ消去情報を受信すると自動的に消えます。
- メッセージセンターからお知らせを受信したことは、着信メモリー【P.38】に記憶されます。この場合、「センター番号2 メディア2」のように表示され、お知らせを受信した日時は表示されません。（メディアの番号は表示されないこともあります）
- マジックボックス、キャッチホンⅡ、Lモードサービスの詳細については、局番なしの116またはNTTの営業所などへお問い合わせください。

# Lモードについて



Lモード

Lモードについて

Lモードとは、パソコンがなくても本機だけでブラウザ（情報検索）サービスの利用やメールのやりとりといったインターネットの活用が手軽にお楽しみいただけるサービスです。

- Lモードを利用するためには
- ①NTTと契約する（月額使用料が必要）
  - ②Lモードが使えるように設定する【P.10】

Lモードが使えるようになったら以下の操作でLモードをご利用ください。

## 親機で待ち受け中の操作

Lモードの操作を行うには



画面を見ながらLモードの設定や操作に進んで行くことができます。

1 L を押して操作開始

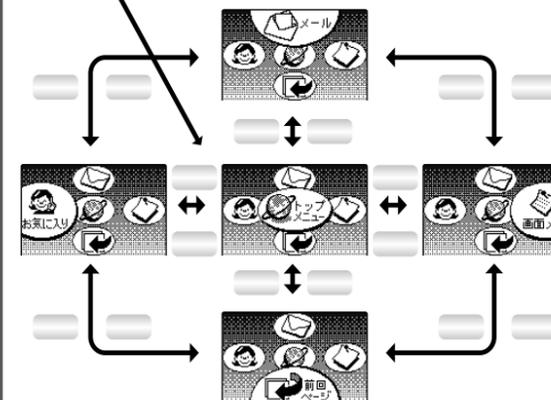

2 でメニューを選ぶ

3 L を押して次の段階に進む

## Lモードご利用一覧

メニュー項目	登録件数	接続の有無	タイトル変更	おすすめ度	適応サイト
メール	—	メールを読み出す際、接続	—	—	—
メインメニュー	—	接続	不可能	—	—
マイメニュー	—	接続	不可能	—	Lモードのよく見るサイト
インターネット	履歴が10	履歴閲覧まではしない	不可能	—	再度見たいサイト
お気に入り	履歴が15	項目閲覧まではしない	可能	—	こまめにチェックしたいサイト
Lワーク	履歴が9	項目閲覧まではしない	可能	—	こまめにチェックしたいサイト
画面メモ	履歴が5	しない	可能	—	画面そのものを保存したいとき
前回ページ	履歴が15	しない	不可能	—	以前見たサイトに再度戻る

## 「トップメニュー」の内容

- メール .....【下記】
- メインメニュー .....【P.49】
- マイメニュー（メインメニューから登録）
- インターネット .....【P.51】
- 画面メモ .....【P.55】
- お気に入り .....【P.52】
- Lワーク .....【P.53】

## 「メール」の内容

- 受信メール一覧 .....【P.63】
- 送信メール一覧 .....【P.60】
- 新規メール作成 .....【基.30】
- 受信メール読出 .....【基.33】
- 定型文編集 .....【P.84】
- メール件数確認 .....【P.65】
- 署名貼付設定 .....【P.58】
- 署名 .....【P.58】

## 「お気に入り」の内容 .....【P.52】

## 「画面メモ」の内容 .....【P.55】

## 「前回ページ」の内容 .....【P.56】

## お知らせ

- Lモードをご利用になるには、自分の電話番号を通知する（通知発信）必要があります。
- Lモード対応のサイト/ホームページ以外は、正しく表示されない場合があります。
- Lモードゲートウェイと接続しているとき（Lライトの点灯、ディスプレイの「L」が点灯/点滅しているとき）は通信料がかかります。また、Lモードゲートウェイと接続中は電話をかけた受けたり受けたりすることはできません。

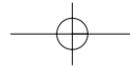

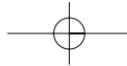

# Lモードについて(つづき)

Lモード

Lモードについて

## Lモードご利用時の表示について

ホームページを見るときやメールの送受信をするときに共通するLモードの基礎知識です。

Lモードゲートウェイに接続しているときの表示		<p>Lライトと「」が点灯します。</p> <ul style="list-style-type: none"> <li>「」は、接続中/データ取得中/メール送受信中など、点滅することがあります。</li> <li>Lモード操作中でもLモードゲートウェイに接続していないときはLライトと「」は消灯しています。</li> </ul>
料金について		<p>Lモードゲートウェイに接続しているときは通信料金がかかります。</p> <ul style="list-style-type: none"> <li>「」が点灯/点滅、Lライトが点灯しているときに通信料金がかかります。</li> <li>「」とLライト消灯中は通信料金はかかりません。</li> </ul>
Lモードゲートウェイに接続中に「切断されました」と表示されたとき		<p><b>L</b> を押します。</p> <ul style="list-style-type: none"> <li>接続が切断され、Lライトと「」が消灯します。表示中の画面は保たれています。(Lライトと「」が消灯しているときは通信料がかかりません) 操作中、接続が必要な場合は自動的に接続を開始します。</li> <li>Lモードゲートウェイと接続中、一定の時間何も画面操作をしないですと自動的に切断される機能が働きます。切断されるまでの時間(お買い上げ時は「約3分」)を変更したり、自動的に切断されないように設定を変えることもできます。【無通信監視タイマー：P.67】(ページ閲覧中やメールを読んでいるときは、無通信監視タイマーが働いても「切断されました」が表示されません)</li> </ul>
Lモード利用中に電話がかかってきたとき		<ul style="list-style-type: none"> <li>Lライトが点灯/「」が点灯/点滅しているとき             <ul style="list-style-type: none"> <li>電話を受けることができません。</li> <li>Lモードゲートウェイに接続しているときにキャッチホンが入ると、通信が乱れたり通信が切断されることがあります。</li> </ul> </li> <li>Lライトと「」が消灯しているとき             <ul style="list-style-type: none"> <li>電話を受けることができます。</li> </ul> </li> </ul>
Lモードゲートウェイとの接続を切断させるとき		<p><b>終了</b> を押します。</p> <p>Lライトと「」は消灯しても画面は表示されています。</p>
Lモードの操作を止めるとき(待ち受け画面に戻す)		<ul style="list-style-type: none"> <li>Lライトと「」が消灯しているとき             <ul style="list-style-type: none"> <li><b>終了</b> を押す</li> </ul> </li> <li>Lライトが点灯、「」が点灯/点滅しているとき             <ul style="list-style-type: none"> <li><b>終了</b> を押して接続を切断したあともう一度 <b>終了</b> を押す</li> </ul> </li> </ul> <p>待ち受け画面に戻るまで電話をかけることはできません。</p>

# 情報検索サービス



Lモード

情報検索サービス

Lモードゲートウェイに接続し、情報検索サービス/コンテンツ提供者が提供するサイトを使った各種サービスを利用することができます。

- Lモードゲートウェイと接続中、受話器を上げ下げすると接続が切断されますので気を付けてください。
- Lモードゲートウェイと接続しているとき(Lライトが点灯、「」点灯/点滅中)は通信料金がかかります。(コンテンツの取得ができなかった場合でも通信料金はかかりません)

## 親機で待ち受け中の操作

サイトに接続する

- L** を2回押す
-  で「メインメニュー」を選ぶ
- L** を押す
  - 「接続中です」「ページ取得中」と表示されたあと、メニューが表示されます。
-  で見たいメニューを選び **L** を押す
  - この操作を繰り返して目的のサイトを表示させます。

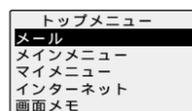

## Lモードゲートウェイと切断するとき

**終了** を押す(Lライトと「」が消灯)

## Lモードの操作を終了するとき

もう一度 **終了** を押す

## 表示中のサイトのURLを確認するとき

- サイトを表示中に **電話帳**(サブメニュー) を押す
-  で「URL参照」を選び **L** を押す
- サイトの画面に戻るときは、**メニュー**(戻る) を押す

## 表示中のサイトの文字だけを表示させるとき

- サイトを表示中に **電話帳**(サブメニュー) を押す
-  で「画像表示設定」を選び **L** を押す
-  で「表示しない」を選び **L** を押す
- 「設定しました」が表示されたら **L**(OK) を押す

## アドバイス

- 「切断されました」と表示されたら【P.48】
- Lモード利用中に電話がかかってきたとき【P.48】

## 親機で回線接続中の操作

接続時間を表示する(L時間)

- サイト/ホームページ接続中に **L時間** を押す
  - 接続をはじめてから現在までの時間(約)が表示されます。
  - 表示できるのは99分59秒までです。
- L**(OK) を押す
  - サイト/ホームページの画面に戻ります。

## お知らせ

- 「接続中」や「ページ取得中」など画面にポップアップの表示が出ているときは、L時間を表示できません。
- 回線に接続されていないときは「回線未接続です」と表示されます。

## お知らせ

- GIF形式(画像情報の形式)以外の画像は本機のディスプレイで表示できません。表示できない画像の位置には  が表示されます。またGIF形式であっても表示できない場合があります。
- Lモードゲートウェイに接続しているときにキャッチホンが入ると、通信が乱れたり通信が切断されることがあります。
- Lモード対応のサイト/ホームページ以外は、正しく表示されない場合があります。また、Lモード対応のサイト/ホームページであっても状況によっては正しく表示されない場合があります。

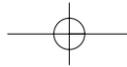

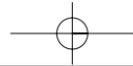

# 画面上的操作のしかた

Lモード

画面上的操作のしかた

## 画面の下方/上方を見る

- 1つの画面がディスプレイに表示しきれないときは、を押して画面の下方を表示させます。  
を押すごとに1行ずつ表示が変わります。
- 上方に戻るときは を押します。
- を押すと「P」(ページ)が表示され、ページ(1画面)ごとの表示切り替えになります。
- もう一度 を押すと、1行ずつの表示に戻ります。

## リンク先に移動する

項目を で選択し、 を押すと別のサイト(リンク先)に接続できます。

- 項目に番号がついている場合は、ダイヤルボタンで番号を入力するだけでリンク先に接続できる場合があります。

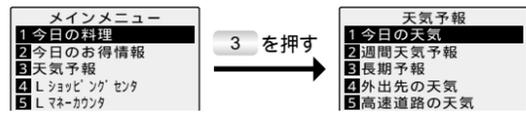

## 前に見ていたサイトに戻る/次のサイトへ進む

サイトの表示履歴が記憶されているので、前に見たサイトに戻ったり、もう一度進んで表示することができます。

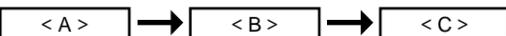

- 例) <A> <B> <C>の順に接続した場合  
<C>を表示中に を繰り返し押すと  
<B> <A>と戻って画面を表示します。  
また、そのあと  
<A>を表示中に を繰り返し押すと  
<B> <C>を再び表示します。

## サブメニューを使う

サイトを表示中に、 (サブメニュー)を押すと、次の項目が表示されます。  
 で項目を選択し、 を押すと次の操作に進めます。

- お気に入り登録  
表示中のサイトをお気に入りに登録します。.....【P.52】
- 再読込  
表示中のサイトを新しい情報に更新します。.....【P.56】
- URL参照  
表示中のサイトのURLを確認します。.....【P.53、55】
- お気に入り  
あらかじめお気に入りに登録してあるサイトに移動します。.....【P.52】
- 画面メモ登録  
表示中のサイトを画面メモに登録します。.....【P.55】
- スクリーン設定  
表示中のサイトの先頭(表示中のサイトに画像が複数ある場合)の画像を待ち受け画面に設定します。.....【P.57】
- 画像選択表示  
画像を1枚選択して表示します。.....【P.56】
- メール  
メールのメニュー表示に切り替えます。.....【P.47】
- Lワーブ登録  
表示中のサイトをLワーブに登録します。.....【P.53】
- 画像表示設定  
サイト画面の画像を表示する/しないを切り替えます。...【P.66】

## 文字を入力する

文字を入力したいテキストボックスを で選択し、 を押すとカーソルが表示され、文字が入力できる状態になります。

- 文字を入力し、 を押すと文字入力が完了します。
- 文字入力のしかた【P.80】



## ラジオボタンのついた項目を選択する

で を移動させ を押す。

( を にすることで複数の項目から1つだけ確定できます)

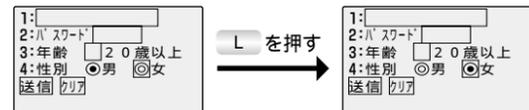

## チェックボックスにチェックを入れる

で を移動させ を押す。

(複数の項目を確定できます)

を押すごとにチェックあり/なしが切り替わります。

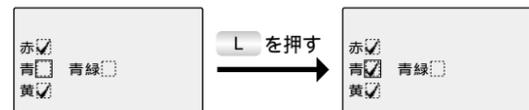

## プルダウンメニューから項目を選択する

選んだ項目の右側に「▼」が表示されているときに を押すと隠れていた選択肢(プルダウンメニュー)が表示されます。

- で項目を選択、 を押して確定します。

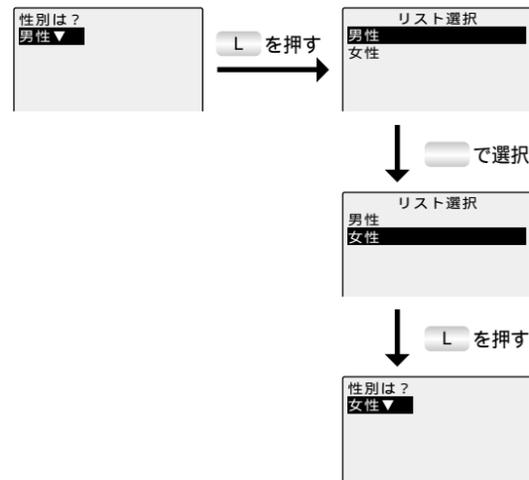

# URL入力



Lモード

URL入力

URL(アドレス)を入力してインターネットに接続します。接続が完了するとホームページが表示されます。ホームページ上の画面操作は【P.50】をご覧ください。

- 接続したサイトやホームページのURLは最新の10件が記憶されており、これを利用して以前に見たホームページをもう一度見ることもできます。

## 親機で待ち受け中の操作

### URLを入力してホームページに接続する

- 1 を2回押す  
  - 「URL入力」画面が表示されます。
- 2 で「インターネット」を選び、 を押す  
  - 「URL入力」画面が表示されます。
- 3 を押し、URLを入力する(半角で最大500文字)  
  - 文字入力のしかた【P.80】
- 4 を押す  
  - 「接続中です」「ページ取得中」と表示されたあと、目的のインターネットホームページが表示されます。
- 5 接続を切断するときは を押す  
  - ライトと「」が消灯します。
- 6 Lモードの操作を終了するときはもう一度 を押す

### 以下の方法でもインターネットに接続することができます

- 閲覧したホームページの履歴から接続する .....【右記】
- お気に入りから接続する .....【P.52】
- Lワーブを使って接続する .....【P.53】
- ワンタッチで接続する .....【P.54】

### お知らせ

- データ量の大きいホームページに接続すると、すべての内容が表示できない場合があります。
- GIF形式(画像情報の形式)以外の画像は、本機では表示できません。画像のある位置には が表示されます。またGIF形式でも表示できない場合があります。
- Lモードメニューコンテンツ以外のコンテンツは、正しく表示されない場合があります。また、Lモードメニューコンテンツであっても状況によっては正しく表示されない場合があります。
- 「このページをご覧ください」にはフレーム対応のブラウザが必要ですや、「ページサイズオーバー」と表示される場合があります。
- Lモードゲートウェイと接続しているとき(Lライト点灯、「」点灯/点滅中)は通話料金がかかります。

## URLの履歴を使ってホームページに接続する

閲覧したインターネットのホームページの履歴から接続します。

- 1 を2回押す  
  - 「トップメニュー」画面が表示されます。
- 2 で「インターネット」を選ぶ
- 3 を押す  
  - 閲覧したホームページの履歴を表示します。
- 4 で見たいホームページのアドレスを選び、 を2回押す  
  - 目的のインターネットホームページが表示されます。

## URLの履歴を1件ずつ削除する

- 1 上記の手順 4 で削除したいURLを選び、 (サブメニュー)を押す
- 2 で「削除」を選び、 を押す
- 3 (はい)を押し、 を押す
- 4 (OK)を押す

## URLの履歴をすべて削除する

- 1 上記の手順 4 で (サブメニュー)を押す
- 2 で「一括削除」を選び、 を押す
- 3 (はい)を押し、 を押す
- 4 (OK)を押す

## 履歴に記憶されているURLをコピーする

URLをコピーすると、貼り付け【P.85】をするだけで、メールの本文などに簡単に入力できます。貼り付けは、新しくコピーを行なうまで繰り返し行なえます。

- 1 上記の手順 4 でコピーしたいURLを選び、 (サブメニュー)を押す
- 2 (OK)を押す  
  - ACアダプターを抜き差ししたり、停電があった場合はコピーしたデータが消去されます。

## アドバイス

- 接続の途中で中止するとき  
「接続中です」または「ページ取得中」が表示されているときに (中止)を押します。
- ホームページが正常に表示されなかったとき  
再読込を行なってください。【P.56】
- 「切断されました」と表示されたら【P.48】
- Lモード中に電話がかかってきたとき【P.48】

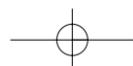

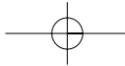

# お気に入り

モード

お気に入り

よく利用するサイト / ホームページをあらかじめお気に入りに登録しておく、URLを入力しなくても簡単に接続することができます。

- ・お気に入りに登録できるのは最大15件です。
- ・お気に入りにタイトルをつけたり、不要になったお気に入りを削除することもできます。

## お気に入り登録する

- 登録したいサイト / ホームページを表示中に  
電話帳 (サブメニュー) を押す
- 「お気に入り登録」が選ばれていることを確認して  
L を押す  
・「登録しました」と表示されます。
- L (OK) を押す  
・サイト / ホームページの画面に戻ります。

## お気に入り登録したサイト / ホームページを見る

- 待ち受け中に L を押す
- L を押して  
「お気に入り」を選び  
L を選ぶ
- L で見たいサイト / ホームページを選ぶ
- L を押す  
・「接続中です」「ページ取得中」と表示されたあと、  
選んだサイト / ホームページが表示されます。

### 接続を切断 / 操作を終了するとき

終了 を押す (切断) / さらに 終了 を押す (待ち受け画面に戻る)

### お気に入りを1件ずつ削除する

- 「お気に入り登録したサイト / ホームページを見る」の  
手順 3 で削除したいお気に入りを選び、  
電話帳 (サブメニュー) を押す
- L で「削除」を選び、L を押す
- L (はい) を押し、L を押す
- L (OK) を押す  
・お気に入り表示画面に戻ります。

### お気に入りをすべて削除する

- 「お気に入り登録したサイト / ホームページを見る」の  
手順 3 で 電話帳 (サブメニュー) を押す
- L で「一括削除」を選び、L を押す
- L (はい) を押し、L を押す
- L (OK) を押す

### お知らせ

- ・サイトやホームページによってはお気に入りに登録できない場合があります。
- ・URLが501文字以上の場合には登録できません。

## お気に入りにタイトルをつける (タイトル編集)

URLで登録されているお気に入り登録の内容にタイトルをつけたり、設定されていたタイトルを編集することができます。

- 「お気に入りに登録したサイト / ホームページを見る」  
の手順 3 で編集するお気に入りを選び、  
電話帳 (サブメニュー) を押す
- L を押し、タイトルを編集する  
・文字入力のみ【P.80】  
・はじめに クリア を1秒以上押すと「タイトル1」などの  
文字が消去できます。
- 入力が終わったら L を押す
- 終了 を押す (待ち受け画面に戻ります)

### お気に入りのURLを確認するには

- 上記の手順 1 のあと L で「URL参照」を選ぶ
- L を押し、URLを確認する
- 終了 を押す (待ち受け画面に戻ります)

### お気に入りのURLを編集するには

- 上記の手順 1 のあと L で「URL編集」を選ぶ
- L を押し、URLを編集して L を押す
- L (OK) を押す

### サイト / ホームページを表示中にお気に入りに使うには

- サイト / ホームページ表示中に 電話帳 (サブメニュー) を押す
- L で「お気に入り」を選び、L を押す

### アドバイス

- ・「切断されました」と表示されたら【P.48】
- ・「これ以上登録できません」と表示されたときは  
すでに15件登録されています。不要なお気に入りは  
削除してください。
- ・ホームページが正常に表示されなかったときは  
再読み込みを行ってください。【P.56】
- ・より簡単にホームページを表示させるには  
・ボタンを1つ押すだけで簡単に接続できます。  
【ワンタッチ：P.54】  
・ボタンを2つ押すだけで接続できます。  
【Lワーク：P.53】

# Lワーク



モード

Lワーク

2つのボタンを押すだけで受信したメールの読み出しが行なえるほか、ホームページに接続できる機能です。

Lワークにはあらかじめ登録が必要です。(最大9件)

- ・Lワークの「1」は、あらかじめ「メール読出」が登録されています。
- ・Lワークの「2」～「9」または「0」にいつも見るサイト / ホームページを登録してください。

## Lワークに登録する

- 登録したいサイト / ホームページを表示中に  
電話帳 (サブメニュー) を押す
- L で「Lワーク登録」を選び、  
L を押す
- L で登録先の番号を選ぶ
- L を押し、L (OK) を押す  
・サイト / ホームページの画面に戻ります。

### 「上書きしますか？」が表示されたとき

すでに9件登録済の場合や不要なホームページに上書きしたいときは以下の操作を行ってください。

- 上記の手順 3 で不要なホームページの番号を選び L を押す
- L (はい) を選び、L を押すと新しいホームページが上書きされ、前に登録されていたホームページが削除されます。  
・L (いいえ) を選んで L を押すと手順 3 の画面に戻ります。
- L (OK) を押す  
・サイト / ホームページの画面に戻ります。

### お知らせ

- ・Lワークの「1」にサイト / ホームページを登録することはできません。
- ・サイトやホームページによってはLワークに登録できない場合があります。
- ・Lワーク登録の上書きはできますが、削除のみ行うことはできません。

### アドバイス

- ・お気に入り【P.52】との違い  
・Lワークの9件に対してお気に入りは最大15件まで登録できます。

## 親機で待ち受け中の操作

### Lワークを使って接続する

- Lワーク を押す
- Lワーク番号 0 ~ 9 を  
1つ選んで押す  
・登録してあるホームページが表示されます。  
・ 1 を押したときはメール受信が始まります。

### 接続を切断 / 操作を終了するとき

終了 を押す (切断) / さらに 終了 を押す (待ち受け画面に戻る)

### アドバイス

- ・「切断されました」と表示されたら【P.48】

## Lワークにタイトルをつけて見やすくする

URLで登録されているLワークにタイトルをつけたり、設定されていたタイトルを全角9文字 (半角18文字) 以内で編集することができます。

- L を2回押し、  
L で「Lワーク」を  
選んで L を押す
- L でタイトルを編集するLワークを選ぶ
- 電話帳 (サブメニュー) を押し、「タイトル編集」が選ばれた  
状態で L を押す
- タイトルを編集する  
文字入力のみ【P.80】
- 入力が終わったら L を2回押す  
・ 終了 を押すと待ち受け画面に戻ります。

### LワークのURLを確認するには

- 上記の手順 3 のとき L で「URL参照」を選ぶ
- L を押し、URLを確認する
- 終了 を押す (待ち受け画面に戻ります)

### LワークのURLをコピーするには

Lワークに登録されているURLをコピーし、送信メール本文に貼り付けるなど、便利に利用できます。

- 上記の「LワークのURLを確認するには」の手順 2 で、  
L でコピーしたいURLを選ぶ
- 電話帳 (サブメニュー) を押し、L を2回押す
- 終了 を押す (待ち受け画面に戻ります)

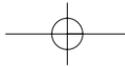

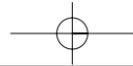

# ワンタッチ登録 / 接続(URL)



Lモード

ワンタッチ登録 / 接続(URL)

サイト / ホームページに接続し、閲覧している画面表示のURLをワンタッチで登録することができます。

- ・登録できるのは半角500文字までのURLです。
  - ・自分でURLを入力して登録することもできます。
  - ・登録したURLにはワンタッチで接続できます。
  - ・ワンタッチに登録できるのは1件のURLまたは電話番号です。
- 新たに登録すると、上書きされ前の登録内容は消去されますので気を付けてください。

## 親機でサイト接続中の操作

ワンタッチでURLを登録する



- 1 URLを登録したいサイト / ホームページに接続中に、**ワンタッチ** を1秒以上押す
  - ・「登録しますか?」と表示されます。
- 2 **はい** を押し、**L** を押す
  - ・「登録しました」と表示されます。
- 3 **L** (OK) を押す
  - ・接続中のサイト / ホームページの画面に戻ります。

お知らせ

- サイトやホームページによってはワンタッチに登録できない場合があります。
- URLが500文字以上の場合「登録できません」と表示されます。**L** (OK) を押すと閲覧中の画面に戻ります。

## 親機で待ち受け中の操作

自分でワンタッチのURLを登録する (ワンタッチ登録)



- 1 **ワンタッチ** を1秒以上押す
 

ワンタッチ登録  
どちらを登録しますか?  
電話番号  
URL
- 2 **はい** で (URL) を選択し、**メニュー** (OK) を押す
  - ・「http://」が表示されます。
  - ・登録済のURLがある場合は、その内容が表示されます。( **クリア** で消去できます )
- 3 URLを入力する
  - ・文字入力のしかた【P.80】
- 4 **メニュー** (登録) を押す
  - ・「登録しました」と表示後、待ち受け画面に戻ります。

ワンタッチでURLに接続する



- 1 待ち受け中、または他サイト / ホームページを閲覧中に **ワンタッチ** を押す
  - ・「接続中です」「ページ取得中」と表示されたあと、ワンタッチ登録したサイト / ホームページの画面が表示されます。

接続を切断 / 操作を終了するときは

**終了** を押す (切断) / さらに **終了** を押す (待ち受け画面に戻る)

お知らせ

- ワンタッチ登録されていないときは「ワンタッチ登録がありません」と表示されます。

# 画面メモ

Lモード

画面メモ

表示中の画面を画面メモに登録(最大5件)すると、Lモードゲートウェイに接続しなくても繰り返し見ることができます。

- ・画面メモの画像を待ち受け画面にできます。【P.33、57】

気に入ったページの画面を登録する (画面メモ登録)



- 1 登録したいページを表示中に **電話帳** (サブメニュー) を押す
 

お気に入り登録  
再読み込み  
URL参照  
お気に入り  
画面メモ登録  
スクリーン設定
- 2 **画面メモ登録** を選び、**L** を押す
  - ・「登録しました」と表示されます。
- 3 **L** を押す
  - ・画面メモに登録され、ページの画面に戻ります。

お知らせ

- 画面メモには文字・画像データのほか、リンクの情報も保存されます。画面メモ上でリンク先を選択すると、自動的にLモードゲートウェイに接続され、リンク先のサイト / ホームページが表示されます。
- 「満杯です」と表示されたときはすでに5件分登録されています。不要な画面メモを削除してください。

画面メモを見る



- 1 待ち受け中に **L** を押す
 

画面メモ  
http://www...XXX
- 2 **画面メモ** で見たい画面メモを選ぶ
- 3 **L** を押す
  - ・画面メモが2件以上登録されているときは **画面メモ** で前後の画面が表示されます。
- 4 **終了** を押す
  - ・待ち受け画面に戻ります。

画面メモを保護 / 解除する

登録した画面メモが削除されないように保護できます。(最大3件)

- ・保護を解除するときは、保護されている画面メモを下記と同様に操作します。

- 1 上記の手順 **2** で保護したい画面メモを選び、**電話帳** (サブメニュー) を押す
- 2 **保護 / 解除** を選び、**L** を押す
- 3 **終了** を押す
  - ・待ち受け画面に戻ります。

登録した画面メモを1件ずつ削除する

- 1 「画面メモを見る」の手順 **2** または **3** で削除したいページを表示中に **電話帳** (サブメニュー) を押す
- 2 **削除** を選び、**L** を押す
- 3 **はい** を押し、**L** を押す
- 4 **終了** (OK) を押す
  - ・待ち受け画面に戻ります。

登録した画面メモをすべて削除する

- 1 「画面メモを見る」の手順 **2** で画面メモを表示中に **電話帳** (サブメニュー) を押す
  - 2 **一括削除** を選び、**L** を押す
  - 3 **はい** を押し、**L** を押す
  - 4 **L** (OK) を押す
- 保護された画面メモがある場合  
手順**3**で「保護メモも含め削除しますか?」と表示されます。削除するときは **はい** **L** と押し、**終了** を押す  
・待ち受け画面に戻ります。

画面メモ一覧にタイトルをつける (タイトル編集)



URLで登録されている画面メモにタイトルをつけたり、全角10文字(半角20文字)以内で編集し直すことができます。

- 1 「画面メモを見る」の手順 **2** でタイトルをつける画面メモを選び、**電話帳** (サブメニュー) を押す
 

タイトル編集  
削除  
一括削除  
URL参照  
保護 / 解除
- 2 **L** を押し、タイトルを編集する
- 3 入力が終わったら **L** を押す
  - ・ **終了** を押す  
待ち受け画面に戻ります。

画面メモのURLを確認するには

- 1 上記の手順 **1** のとき **URL参照** を選ぶ
- 2 **L** を押し、URLを確認する
- 3 **終了** を押す
  - ・待ち受け画面に戻ります。

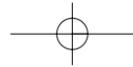

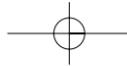

# 前回ページ / 再読込 / 画像選択表示

Lモード

前回ページ

再読込

画像選択表示

回線に接続せずに前回見たホームページを見る  
(前回ページ)



前回見ていたサイト / ホームページの画面は本機に記憶(キャッシュ)されています。回線に接続しなくても記憶されたサイト / ホームページの画面を見ることができます。  
・画面の容量によりりますが、最後に見たサイト / ホームページの画面から最大15画面分記憶されています。

1 待ち受け中に **L** を押す

2 **OK** を押す



3 **L** を押し、**OK** で画面を切り替える

・ **終了** を押すと待ち受け画面に戻ります。

お知らせ

- 約5分間、何も操作をしないと待ち受け画面に戻ります。
- 停電後は、本機に記憶されたデータが消去されますので、前回の画面を表示させることはできません。
- キャッシュがないときは「データがありません」が表示されます。

**L** (OK) を押すと、トップメニューに戻ります。

表示を更新して最新情報を見る  
(再読込)



サイト / ホームページを表示中に再読込を行なうと表示内容が更新されます。接続時にサイト / ホームページが正常に表示されなかった場合などには、再読込を行なってください。  
・例)更新されているはずの情報が古い情報のまま表示されているときに再読込を行なうと更新された新しい情報が表示される...など。

1 サイト / ホームページを表示中に **電話帳** (サブメニュー) を押す

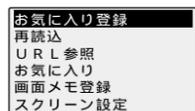

2 **OK** で「再読込」を選び、**L** を押す

・再読込が行なわれます。

お知らせ

- Lモードゲートウェイと接続しているとき(Lライト点灯、「**■**」点灯 / 点滅中)は、通信料金がかかります。
- Lモード対応以外のページは、正しく表示されない場合があります。また、Lモード対応ページであっても状況によっては正しく表示されない場合があります。

複数の画像を1枚ずつ表示する  
(画像選択表示)



表示中のサイトやホームページに2枚以上の画像があり画面を表示しきれないときは、全部で画像が何枚あるのか確認したり、1枚ずつ表示させたりできます。

1 サイト / ホームページ表示中に **電話帳** (サブメニュー) を押す

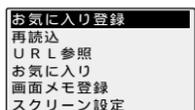

2 **OK** で「画像選択表示」を選び、**L** を押す

・画像の一覧が表示されます。

3 **OK** で表示させたい画像を選び、**L** を押す

・「ページ取得中」の表示のあと、画像が表示されます。

・画面サイズは、もとのサイト / ホームページ上のものと同じです。



接続を切断 / 操作を終了するとき

**終了** を押す(切断) / さらに **終了** を押す(待ち受け画面に戻る)

お知らせ

- 画像の一覧には、画像ファイル名で表示されます。(最大100枚)
- GIF形式(画像情報の形式)以外の画像は表示できません。(GIF形式でも表示できない場合があります)

# スクリーン設定 / メロディダウンロード



Lモード

スクリーン設定

メロディダウンロード

画像を待ち受け画面に利用する  
(スクリーン設定)



お買い上げ時に3種類用意されている待ち受け画面用のスクリーンにお好みの画像を上書きできます。  
・スクリーン設定した画像を待ち受け画面にするには【P.33】

ホームページ上の画像をスクリーン設定する

1 サイトやホームページの画像を表示させる【P.49~54】

2 **電話帳** (サブメニュー) を押し、**OK** で「スクリーン設定」を選ぶ

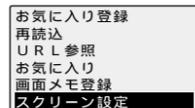

3 **L** を押す  
・1枚目のスクリーンが表示されます。

4 **OK** で上書きする画像を選び、**L** を押す  
・「設定しました」と表示されます。

5 **L** を押す  
・サイト / ホームページの画面に戻ります。

接続を切断 / 操作を終了するとき

**終了** を押す(切断) / さらに **終了** を押す(待ち受け画面に戻る)

画面メモの画像をスクリーン設定する

1 画面メモを表示させる【P.55】

2 **電話帳** (サブメニュー) を押し、**OK** で「スクリーン設定」を選ぶ

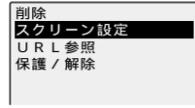

3 **L** を押す  
・1枚目のスクリーンが表示されます。

4 **OK** で上書きする画像を選び、**L** を押す  
・「設定しました」と表示されます。

5 **L** (OK) を押す  
・手順 1 の画面に戻ります。  
・ **終了** を押すと待ち受け画面に戻ります。

アドバイス

- サイトやホームページ上または画面メモ上に画像が2枚以上ある場合は、先頭の画像のみがスクリーン画面として設定されます。
- サイトやホームページ上の先頭以外の画像をスクリーン設定したい場合は、画像選択表示【P.56】で目的の画像を1枚のみで表示させてから行ってください。(画面メモは画像選択表示できません)

お知らせ

- スクリーン設定できるのは、GIF形式(画像情報の形式)の画像だけです。
- 1画面に表示しきれない部分は削除されます。
- スクリーンの画面には、画像のみが左上寄せで保存されます。もとの画面に文字データなどがあつた場合には、画像が左上に寄ってしまいます。

着信メロディを受信する  
(メロディダウンロード)



着信メロディを提供しているサイト / ホームページからお好みの曲を受信(ダウンロード)し、親機の着信メロディにできます。

- 最大3曲受信し、3つの場所A・B・Cに登録できます。
- 曲を着信音に設定するには【基.27】
- 曲によってはエフェクト設定で効果を加えることもできます。【P.31】

1 着信メロディ提供サイトの曲をダウンロードできる画面を表示させる

2 **OK** で曲を選び、**L** を押す  
・ダウンロード確認画面が表示されます。(サイトによって異なります)

3 ダウンロード「する」を選んで、**L** を押す  
・ダウンロードが完了すると「演奏する」「保存する」「保存しない」などが表示されます。

4 「演奏する」を選んで、**L** を押す  
・ **メニュー** (中止) を押すと再生を中止します。

5 **OK** で「保存する」を選び、**L** を押す  
・保存しないときは、「保存しない」を選んでください。

6 **OK** でメロディを登録する場所を選び、**L** で「登録なし」の表示がある場所を選びます。

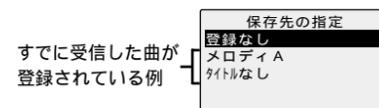

・「登録なし」の表示がないときは上書きしてもよい場所に上書きしてください。

7 **L** を押し、**L** (OK) を押す  
・手順 2 の画面に戻ります。

接続を切断 / 操作を終了するとき

**終了** を押す(切断) / さらに **終了** を押す(待ち受け画面に戻る)

アドバイス

- 「上書きしますか?」と表示されたときは、「はい」のまま **L** を押すと前に保存されていたメロディが削除され新しい曲が登録されます。保存先を変えたいときは「いいえ」を選んで **L** を押します。
- メロディの保存を中止するときは **終了** を2回押します。

お知らせ

- Lモードゲートウェイと接続しているとき(Lライト点灯、「**■**」点灯 / 点滅中)は、通信料金がかかります。
- Lモードメニューコンテンツ以外のコンテンツは正しく表示されない場合があります。また、Lモードメニューコンテンツであっても状況によっては正しく表示されない場合があります。
- ダウンロードするデータによっては、メロディ変換できず、メロディが再生できない場合もあります。

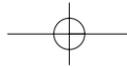

# メールサービスを利用する / 署名編集 / 署名貼付設定

Lモード

メールサービスを利用する

署名編集

署名貼付設定

Lモードを利用すれば、Lモード対応電話機どうしはもちろんのこと、Eメール機能のあるパソコンや携帯電話・PHSとのメールのやりとりが手軽に楽しめます。

- ・メールサービスはアクセスポイント(インターネットの接続地点)からLモードゲートウェイを経由してインターネット網に接続し、メールの送受信を行ないます。
- ・通話中にメールの受信があっても、受信メールはLモードゲートウェイに一時保存されます。
- ・受信したメールの内容は時間を気にすることなく、いつでも好きなときに読み出すことができます。

### メールサービスを利用するための便利な機能

- 新規にメールを作成し、送信できます。.....【基.30】
- ボタン1つでメール受信の確認ができます。.....【基.32】
- 送信メールを最大20件まで保存できます。.....【P.60】
- 受信メールを最大50件まで保存できます。.....【P.63】
- 電話帳から送信先(メールアドレス)を簡単に入力できます。.....【基.30】
- よく使う文章をあらかじめ自作定型文として登録しておく、簡単な操作で文字を入力できます。.....【P.80】
- 232種類の絵文字を利用して、絵文字メールが作れます。.....【P.85】
- 送信メールの本文の最後に自分の「名前」や「メールの返送先(署名)」をつけることができます。

### 親機で待ち受け中の操作

署名を作る (署名編集)

送信メールの文の末尾に、自作の署名を付けることができます。

- ・全角30文字(半角60文字)まで入力できます。
- ・自分の名前やメールアドレスを署名として保存しておき、署名貼付設定を「貼付する」にします。
- ・お買い上げ時は「貼付しない」。

- 1 L を3回押す
- 2 [ ] で「署名」を選び、L を押す
- 3 L を押し、署名(全角で最大30文字分)を編集する
  - ・文字入力のしかた【P.80】
- 4 L を押す
  - ・「保存しますか?」と表示されます。
- 5 「はい」が選択された状態で L を押す
  - ・署名が登録されます。
  - ・終了を押すと待ち受け画面に戻ります。

署名を貼付する / しないを設定する (署名貼付設定)

「貼付する」に設定すると、送信するすべてのメールに自動的に署名が貼付されます。

- 1 L を3回押し、[ ] で「署名貼付設定」を選ぶ
- 2 L を押し、[ ] で「貼付する」を選ぶ
- 3 L を押す
  - ・「設定しました」と表示されたら L (OK) を押します。
  - ・終了を押すと待ち受け画面に戻ります。

### お知らせ

- 署名の文字数は、送信メールの本文として数えられます。送信メールの本文と署名が合わせて全角500文字を超える場合は署名は貼付できません。
- 「貼付する」に設定しても、署名が保存されていないと何も貼付されません。

# メール受信音 / 受信メールを上手に使う



Lモード

メール受信者

受信メールを上手に使う

### 親機で待ち受け中の操作

メール受信時の音を選ぶ (メール受信音)

- Lモードゲートウェイから「メッセージがあります」とお知らせがあると、メール受信音が鳴ります。
- ・メール受信のほか、メッセージが録音されたことをお知らせするときにもメール受信音が鳴ります。
  - ・メール受信音は着信メロディと同じように変更することができます。
  - ・お買い上げ時は「通常と同じ」。

- 1 [メニュー] 1 3 を押す
  - ・「メール受信音」と設定中のメール受信音の名称が表示されます。
- 2 [ ] でメール受信音を選び、[メニュー] (OK) を押す
  - ・「設定しました」と表示後、待ち受け画面に戻ります。

### 設定できるメール受信音は

- 「着信音切替」【基.27】と同じです。
- 通常と同じ(着信音切替で設定中の音と同じ)
  - OFF(メール受信音は鳴りません)
  - メロディ1~6
  - メロディA・B・C
- 着信音切替で設定が変わると、メール受信音も変わります。

### アドバイス

- メール受信音にエフェクト(効果)を加えることができます。【P.31】
- ただし、ダウンロードしたメロディなど、条件によってはエフェクトを加えられない場合もあります。

### お知らせ

- メール受信音は親機だけ鳴ります。

### 親機で受信メール表示中の操作

受信メールを上手に使う

メールを受信【基.32】し、内容を表示中に以下のような使いかたができます。

### 画面の下方や上方を見る

- [ ] を押すと、画面の下方が表示されます。
- [ ] を押すと、上方向に戻ります。
- ・このとき、[ ] を押して画面の下部に「P」を表示させると、画面がページ単位の切り替えになります。
- ・もう一度 [ ] を押すと、1行単位に戻ります。

### 受信メール一覧画面に戻る

[メニュー] (戻る) を押す(「受信メール一覧」【P.63】)

### 受信メールのサブメニューを使う

- 受信メールの内容画面で [電話帳] (サブメニュー) を押すと、サブメニューが表示されます。
- ・ [ ] で項目を選び、L を押すと次の操作に進めます。
  - 保護 / 解除 .....【P.64】
  - 削除 .....【P.64】
  - 返信 .....【基.32】
  - 転送 .....【P.63】
  - 電話帳登録 .....【P.64】
  - ソート .....【P.65】
  - コピー .....【P.85】

### 受信メール本文中の電話番号やメールアドレス / URLを利用する

メール本文に電話番号やメールアドレス / URLなどが含まれている場合、それらを利用して、電話をかける、メールを作成する、サイト / ホームページへ接続する...などが行なえます。【P.66】

# 送信メール一覧

モード

送信メール一覧

送信済みのメールや未送信メール、送信できなかったメールは、送信メール一覧に最大20件まで保存されます。

- ・20件を超えると保護されていない古いメールから自動的に削除されます。(未送信メールは削除されません)
- ・送信済み/未送信メールを使った操作が行なえます。

## 親機で待ち受け中の操作

送信メール一覧を表示する

- 1 **L** を3回押し、**OK** で「送信メール一覧」を選び、**L** を押す
  - ・「送信メール一覧」が表示されます。
- 2 **OK** で目的のメールを選び、**L** を押す
  - ・送信メールの内容が表示されます。
- 3 内容の確認が終わったら、**メニュー** (戻る) を押す
  - ・一覧に戻ります。他の送信メールを確認するときは、手順 2 ~ 3 を繰り返します。
  - ・**終了** を押すと待ち受け画面に戻ります。

## 送信メール一覧画面の見かた

- ① 送信メールの題名  
 は未送信メール、  
 は保護メール、  
 無印は保護されていない  
 送信済みメールです。
- ② 一覧(上4行)で現在選択されている送信メールの宛先、送信番号(「送信01」は、一番新しい1送信メール)、送信日時  
 1: 日付順ソート【P.65】の場合

## 送信メール一覧画面のサブメニューを使う

- 送信メール一覧画面で **電話帳** (サブメニュー) を押すと、サブメニューが表示されます。
- ・ **OK** で項目を選び、**L** を押すと次の操作に進みます。
  - 一括削除.....【P.62】
  - 一括送信.....【P.61】
  - 送信.....【P.61】
  - 削除.....【P.62】
  - 編集.....【P.61】
  - 保護/解除.....【P.62】
  - ソート.....【P.65】
  - 表示切り替え.....【P.65】

## 送信メールの内容画面の見かた

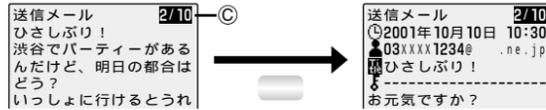

- ・ **OK** を繰り返し押すと、送信した日時や送信先のアドレスなどが確認できます。
- ・ **OK**: 開いているメールが、現在「送信メール一覧」に保存されている全10件中、2番目に新しい1メールであることを示しています。  
 1: 日付順ソート【P.65】の場合

## 画面の下方や上方を見る

**OK** で下方、**OK** で上方が表示されます。このとき、**OK** を押して画面の下部に「P」を表示させると、画面がページ単位の切り替えになります。もう一度 **OK** を押すと、1行単位に戻ります。

## 送信メール一覧画面に戻る

**メニュー** (戻る) を押す

## 送信メールのサブメニューを使う

- 送信メールの内容画面で **電話帳** (サブメニュー) を押すと、サブメニューが表示されます。
- ・ **OK** で項目を選び、**L** を押すと次の操作に進みます。
  - 送信.....【P.61】
  - 削除.....【P.62】
  - 編集.....【P.61】
  - 保護/解除.....【P.62】
  - ソート.....【P.65】
  - コピー.....【P.85】

## 送信メール本文中の電話番号/メールアドレス/URLを利用する

送信メールの内容画面に電話番号やメールアドレス、URLが含まれている場合、簡単に電話をかけたり、サイトやホームページへ接続することができます。【P.66】

## 保存していた未送信メールを送る

「送信メール一覧」から送信したい未送信メールを選んで送信します。

- 1 **L** を3回押し、**OK** で「送信メール一覧」を選び、**L** を押す
- 2 **OK** で送信したい未送信メールを選ぶ
  - ・未送信メールには「**✉**」が付いています。
- 3 **電話帳** (サブメニュー) を押す
- 4 **OK** で「送信」を選び、**L** を押す
  - ・「接続中です」と表示されたあと、メールが送信されます。
- 5 「送信完了」と表示されたら、**L** を押す
  - ・「送信メール一覧」に戻ります。
  - ・送信したメールの「**✉**」が消えます。
- 6 接続を切断するときは **終了** を押す

## メールの内容を確認してから送信するには

上記の手順 2 のあと

- 1 **L** を押して内容を確認する
- 2 **電話帳** (サブメニュー) を押し、**L** を押す
- 3 「送信完了」と表示されたら、**L** を押す

## 未送信メールをまとめて送るには(一括送信)

上記の手順 1 のあと

- 1 **電話帳** (サブメニュー) を押す
- 2 **OK** で、「一括送信」を選び、**L** を押す
- 3 「送信完了」と表示されたら、**L** を押す

## お知らせ

- 未送信メールの一括送信中に中断操作を行なった場合は、送信が完了したメールのみが送信済みメールとなります。
- Lモードゲートウェイと接続しているとき(ライト点灯、「**■**」点灯/点滅中)は、通信料金がかかります。(メールの送受信ができなかった場合でも通信料金がかかります)

## 送信メールを手直して使う

未送信メールや送信済みメールの「題名」「宛先」「本文」などを編集し直して送ることができます。

- 1 **L** を3回押し、**OK** で「送信メール一覧」を選び、**L** を押す
- 2 **OK** で編集したい送信メールを選ぶ
- 3 **電話帳** (サブメニュー) を押す
- 4 **OK** で「編集」を選び、**L** を押す
  - ・メール作成画面が表示されます。
- 5 **OK** で編集する項目の作成画面を表示させる
  - ・ **OK** を押すごとに本文/宛先/題名が切り替わります。
- 6 **L** を押す
  - ・編集画面が表示されます。
- 7 内容を編集する
  - ・文字入力のみ【P.80】
- 8 編集が終わったら **L** を押し、**電話帳** (サブメニュー) を押す
  - ・「送信」が選択されたサブメニューが表示されます。
- 9 **L** を押す
  - ・「接続中です」と表示されたあと、メールが送信されます。
- 10 「送信完了」と表示されたら、**L** を押す
  - ・「送信メール一覧」に戻ります。
- 11 接続を切断するときは、**終了** を押す

## アドバイス

- 「送信メール一覧」に未送信メールと保護メールが合わせて20件あると、「メール限界」と表示され、メールが編集できません。未送信のメールを送信する、保護メールの保護を解除する、不要なメールを削除するなどの操作をしてください。
- 送信メールの内容画面を表示させてから **電話帳** (サブメニュー) を押して編集操作に入ることができます。

モード

送信メール一覧

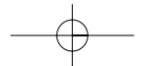

## 送信メール一覧 (つづき)

モード

送信メール一覧

### 送信メールを削除する



保護されていない送信済みメールは古い順に自動的に削除されますが、自分でも削除できます。

- ・未送信メールや保護メールも削除できます。
- ・送信メールをまとめて削除することもできます。

#### 1 削除する送信メールを表示させる

- 1 **L** を3回押し、**OK** で「送信メール一覧」を選ぶ
- 2 **OK** で「送信メール一覧」を選ぶ
- 3 **L** を押し
- 4 **OK** で削除する送信メールを選ぶ

#### 2 電話帳 (サブメニュー) を押す

- 3 **OK** で「削除」を選び、**L** を押す

・「削除しますか?」と表示されます。未送信メール(保護メール)の場合は「未送信メールを(保護メールを)削除しますか?」と表示されます。

#### 4 **L** (はい)を選び、**L** を押す

- 5 「削除しました」と表示されたら、**L** を押す

・「送信メール一覧」に戻ります。

・**終了** (終了)を押すと待ち受け画面に戻ります。

#### メールの内容を確認してから削除するには

上記の手順 **1** のあと

- 1 **L** を押して内容を確認する
- 2 電話帳 (サブメニュー) を押す
- 3 手順 **3** ~ **5** の操作をする  
(削除した次のメールの内容表示に移ります)

#### 送信済みのメールをまとめて削除するには

- 1 **L** を3回押し、**OK** で「送信メール一覧」を選んで **L** を押す
  - 2 電話帳 (サブメニュー) を押し、**L** を押す
  - 3 **OK** で「送信済のみ」を選び、**L** を押す
  - 4 **L** (はい)を選んで、**L** を押す
- ・保護メールがあるときは手順**4**をもう一度繰り返します。

#### すべての送信メールをまとめて削除するには

- 1 **L** を3回押し、**OK** で「送信メール一覧」を選んで **L** を押す
  - 2 電話帳 (サブメニュー) を押し、**L** を押す
  - 3 **OK** で「全送信メール」を選び、**L** を押す
  - 4 **L** (はい)を選んで、**L** を押す
- ・保護メールがあるときは手順**4**をもう一度繰り返します。

### 送信メールを保護 / 解除する



保存しておきたい送信メールを、自動的に削除されないように保護(最大10件)することができます。

- ・保護と同じ操作で保護を解除できます。

#### 1 保護 / 解除したい送信メールを表示させる

- 1 **L** を3回押し
- 2 **OK** で「送信メール一覧」を選ぶ
- 3 **L** を押し
- 4 **OK** で保護 / 解除する送信メールを選ぶ

#### 2 電話帳 (サブメニュー) を押す

- 3 **OK** で「保護 / 解除」を選び、**L** を押す

・保護メールを選んだ場合「保護解除しました」と表示されます。

#### 4 **L** を押す

- ・「送信メール一覧」に戻ります。
- ・保護したメールに「**L**」が付きます。
- ・**終了** (終了)を押すと待ち受け画面に戻ります。

#### メールの内容を確認してから保護 / 解除するには

上記の手順 **1** のあと

- 1 **L** を押して内容を確認する
- 2 電話帳 (サブメニュー) を押す
- 3 手順 **3** ~ **4** の操作をする  
(保護 / 解除した内容の画面に戻る)

#### アドバイス

- すでに保護メールが10件あると、「これ以上保護できません」と表示され保護できません。保護メールの保護を解除する、不要な保護メールを削除するなどの操作をしてください。

## 受信メール一覧



モード

受信メール一覧

### 受信メールを他の宛先に転送する (フォワードメール)



- ・宛先を変えるだけでフォワードメールが送れます。
- ・フォワードメールの作成には受信メールの内容画面からでも入れます。

- 1 **L** を3回押し、**OK** で「受信メール一覧」を選び、**L** を押す

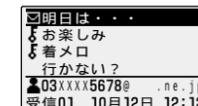

- 2 **OK** で転送したいメールを選ぶ

- 3 電話帳 (サブメニュー) を押す

- 4 **OK** で「転送」を選び、**L** を押す

- 5 **L** を押し、「宛先」を指定する

- ・宛先の指定・入力方法については「新規メール作成」【基.30】

- 6 電話帳 (サブメニュー) を押す

- ・「送信」が選択されたサブメニューが表示されます。

- 7 **L** を押す

- ・「接続中です」と表示されたあと、メールが送信されます。

- 8 「送信完了」と表示されたら、**L** を押す

- ・「送信メール一覧」が表示されます。

- 9 接続を切断するときは **終了** を押す

#### アドバイス

- 題名にはあらかじめ「Fw>x x x」と入力されています。「Fw>」は、「x x x」というメールのフォワードメールであることを表します。題名を変えたいときは、手順 **5** のあと **OK** で題名の作成画面を表示させて **L** を押し、編集してください。
- 「送信メール一覧」に未送信メールと保護メールが合わせて20件あると、「メール限界」と表示されフォワードメールが作成できません。未送信メールを送信する、保護メールの保護を解除する、不要なメールを削除するなどの操作をしてください。
- 内容画面を表示させてから 電話帳 (サブメニュー) を押し、フォワードメールの作成に入ることができます。

#### お知らせ

- Lモードゲートウェイと接続しているとき (ライト点灯、「**L**」点灯 / 点滅中) は、通信料金がかかります。

受信したメールは「受信メール一覧」に最大50件まで保存されます。

- ・50件を超えると保護されていない古いメールから自動的に削除されます。
- ・保存されている受信メールを使った操作が行なえます。
- ・メールの受信については【基.32】参照。

#### 親機で待ち受け中の操作

##### 受信メール一覧を表示する



- 1 **L** を3回押し、**OK** で「受信メール一覧」を選び、**L** を押す

- ・「受信メール一覧」が表示されます。

- 2 **OK** で目的のメールを選び、**L** を押す

- ・受信メールの内容が表示されます。

画面に入り切らない場合は **OK** で確認できます。

- 3 内容の確認が終わったら、**メニュー** を押す

- ・一覧に戻ります。他の受信メールを確認するときは、手順 **2** ~ **3** を繰り返します。受信メールの内容を表示しているときに **OK** を押しても他の受信メールを確認できます。ソートの設定によっては一覧に戻ったときに一覧の順番が書き換わることがあります。
- ・**終了** (終了)を押すと待ち受け画面に戻ります。

#### 受信メール一覧画面の見かた

- A 受信メールの題名

☑は未読メール、  
🔒は保護メール、  
無印は保護されていない既読メールです。

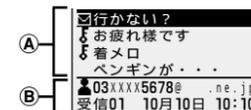

- B 一覧(上4行)で現在選択されている受信メールの差出人  
メールアドレス<sup>1</sup>、受信番号(「受信01」は、一番新しい<sup>2</sup>受信メール) 受信日時

1: 電話帳に登録されたメールアドレスのときは名前が表示されます。

2: 日付順ソート【P.65】の場合

#### 受信メール一覧画面のサブメニューを使う

受信メール一覧画面で 電話帳 (サブメニュー) を押すと、サブメニューが表示されます。

- ・**OK** で項目を選び、**L** を押すと次の操作に進めます。

- 一括削除 .....【P.64】
- 保護 / 解除 .....【P.64】
- 削除 .....【P.64】
- 返信 .....【基.32】
- 転送 (フォワードメール)...【右記】
- 電話帳登録 .....【P.64】
- ソート .....【P.65】
- 表示切り替え .....【P.65】

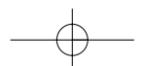

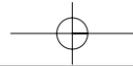

## 受信メール一覧(つづき)

モード

受信メール一覧

### 差出人を電話帳に登録する



メールの差出人を、電話帳(メールアドレスは最大50件)に登録できます。

- 1 「受信メール一覧」を表示させ【P.63】、 で差出人に登録したいメールを選ぶ

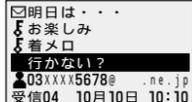

- 2 電話帳(サブメニュー)を押す
- 3 で「電話帳登録」を選び、 を押す
- 4 電話帳登録の操作を行なう【P.24】

### アドバイス

- 「これ以上登録できません」と表示されたときは、すでにメールアドレスが50件登録されているか、電話帳が200件登録されています。不要なメールアドレス/電話帳を削除してください。
- 内容画面を表示させてから電話帳(サブメニュー)を押して電話帳の登録に入ることができます。

### 受信メールを保護/解除する



保存しておきたい受信メールを、自動的に削除されないように保護(最大25件)できます。

- ・保護と同じ操作で保護を解除できます。
- 1 「受信メール一覧」を表示させ【P.63】 で保護/解除したいメールを選ぶ

- 2 電話帳(サブメニュー)を押す
- 3 で「保護/解除」を選び、 を押す
  - ・「保護しました」と表示されます。
  - ・保護メールを選んだ場合「保護解除しました」と表示されます。
- 4 を押す
  - ・「受信メール一覧」に戻ります。
  - ・保護したメールに「」が付きます。
  - ・終了を押すと待ち受け画面に戻ります。

### メールの内容を確認してから保護/解除するには

- 上記の手順 1 のあと
- 1 を押して内容を確認する
  - 2 電話帳(サブメニュー)を押す
  - 3 手順 3 ~ 4 の操作をする(受信メールの内容の画面に戻る)

### アドバイス

- すでに保護メールが25件あると、「これ以上保護できません」と表示され保護できません。保護メールの保護を解除する、不要な保護メールを削除するなどの操作をしてください。

### 受信メールを削除する



- ・未読メールや保護メールも削除できます。
- ・受信メールをまとめて削除することもできます。

- 1 削除する受信メールを表示させる
  - 1 を3回押す
  - 2 で「受信メール一覧」を選ぶ
  - 3 を押す
  - 4 で削除する受信メールを選ぶ

- 2 電話帳(サブメニュー)を押す
- 3 で「削除」を選び、 を押す

- ・「削除しますか?」と表示されます。未読メール(保護メール)の場合は「未読メールを(保護メールを)削除しますか?」と表示されます。
- 4 (はい)を選び、 を押す
- 5 「削除しました」と表示されたら、 を押す
  - ・「受信メール一覧」に戻ります。
  - ・終了(終了)を押すと待ち受け画面に戻ります。

### メールの内容を確認してから削除するには

- 上記の手順 1 のあと
- 1 を押して内容を確認する
  - 2 電話帳(サブメニュー)を押す
  - 3 手順 3 ~ 5 の操作をする(削除した次のメールの内容表示に移ります)

### 既読の受信メールをまとめて削除するには

- 1 を3回押し、 で「受信メール一覧」を選んで を押す
- 2 電話帳(サブメニュー)を押し、 を押す
- 3 で「既読のみ」を選び、 を押す
- 4 (はい)を選んで、 を押す
  - ・保護メールがあるときは手順④をもう一度繰り返します。保護メールを削除しない場合は「いいえ」を選択し を押します。

### すべての受信メールをまとめて削除するには

- 1 を3回押し、 で「受信メール一覧」を選んで を押す
- 2 電話帳(サブメニュー)を押し、 を押す
- 3 で「全受信メール」を選び、 を押す
- 4 (はい)を選んで、 を押す
  - ・保護メールがあるときは手順④をもう一度繰り返します。保護メールを削除しない場合は「いいえ」を選択し を押します。

## 送信/受信メール一覧の活用



モード

送信/受信メール一覧の活用

### 待ち受け中の操作

#### 送信/受信メール一覧を並び替える(ソート)



お買い上げ時、一覧の並びは「日付順」。

- ・ソート(分類)の方法を変えてアドレス順に並べたり、未送信と送信済みに分ける、未読と既読に分けるなどの並べかたに変更ができます。

- 1 「送信メール一覧」【P.60】「受信メール一覧」【P.63】を表示させる
- 2 電話帳(サブメニュー)を押し、 で「ソート」を選ぶ

- 3 を押す
  - ・現在の並びかたに「」が付いています。

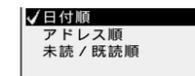

- 4 で並びかたを選び、 を押す
  - ・「設定しました」と表示されます。

- 5 (OK)を押す
  - ・一覧の画面に戻ります。
  - ・終了を押すと待ち受け画面に戻ります。

#### 日付順・アドレス順・送信未/済順・未読/既読順とは

並びかたを変えると、一覧の表示や送信番号・受信番号が以下の順番になります。

#### 日付順

- a) 日時の新しいメールが前
- b) 日時が同じ場合は、未送信が前、送信済みがあと/未読が前、既読があと
- c) b)が同じ場合はアドレス昇順

#### アドレス順

- a) 宛先アドレス昇順
- b) 宛先アドレスが同じ場合は、未送信が前、送信済みがあと/未読が前、既読があと
- c) b)が同じ場合は日時の新しいメールが前

#### 送信未/済順(送信)

#### 未読/既読順(受信)

- a) 未送信が前、送信済みがあと/未読が前、既読があと
- b) a)が同じ場合は日時の新しいメールが前
- c) b)が同じ場合はアドレス昇順

#### 内容画面を表示させてからソートするには

内容画面を表示させてから電話帳(サブメニュー)を押してソート操作に入ることができます。ソートの方法を変えると、送信・受信番号が変わります。



#### お知らせ

- 一覧のソート設定を変えると、設定変更が「送信メール一覧」「受信メール一覧」の両方に反映されます。個別に設定することはできません。

#### 送信/受信メール一覧の表示方法を切り替える(表示切り替え)



お買い上げ時は「題名表示」。

- ・相手がわかりやすい「アドレス表示」にも変えられます。

- 1 「送信メール一覧」【P.60】「受信メール一覧」【P.63】を表示させる
- 2 電話帳(サブメニュー)を押し、 で「表示切り替え」を選ぶ

- 3 を押す
  - ・現在の表示方法に「」が付いています。

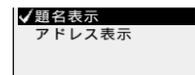

- 4 で表示方法を選び、 を押す
  - ・「設定しました」と表示されます。

- 5 (OK)を押す
  - ・表示方法が変わります。
  - ・終了を押すと待ち受け画面に戻ります。

#### お知らせ

- 一覧の表示切り替え設定を変えると、設定変更が「送信メール一覧」「受信メール一覧」の両方に反映されます。個別に設定することはできません。

#### 保存されているメールの数を確認する(メール件数確認)



「送信メール一覧」「受信メール一覧」に保存されているメールの数が確認できます。

- 1 を3回押し、 で「メール件数確認」を選ぶ

- 2 を押す
  - ・「受信メール数」と「送信メール数」が表示されます。

- 3 で確認したい項目を選び、 を押す
  - ・送信メールは「未送信」「送信済」「空き」の各件数と保護メールの件数が表示されます。

- ・受信メールは「未読」「既読」「空き」の各件数と保護メールの件数が表示されます。
- ・終了を押すと待ち受け画面に戻ります。

#### お知らせ

- 「保護」には未送信/送信済、また、未読/既読にかかわらず、保護されているすべてのメール件数が表示されます。

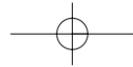

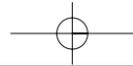

# Lモードをもっと活用



Lモード

Lモードをもっと活用

## 画面上の電話番号 / メールアドレス / URL を利用する



サイトやホームページ、画面メモ、メール内に表示されている電話番号やメールアドレス、URLなどを利用して、電話をかける、メールを作成する、サイト / ホームページへ接続する...などが行なえます。

### 表示中の電話番号に電話をかける (PHONE TO)

- 1 サイト / ホームページやメール表示中に で電話番号を反転表示させて選ぶ
- 2 を押す
  - ・表示された電話番号は必ず確認してください。
- 3 を押す
  - ・表示された電話番号に発信されます。
  - ・相手が電話に出るとスピーカホン通話になります。受話器をとって話すこともできます。



### 表示中のメールアドレス宛にメールを送る (MAIL TO)

- 1 サイト / ホームページやメール表示中に でメールアドレスを反転表示させて選ぶ
- 2 を押す
- 3 を押す
  - ・メール作成画面が表示されます。
  - ・回線が接続されているときは を押して接続を切断してから手順 4 の操作を行なうことをおすすめします。
- 4 題名や本文を入力し、送信する
  - ・「新規メール作成」【基.30】参照。

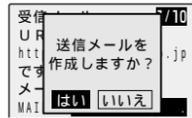

### 表示中のURLに接続する (WEB TO)

- 1 メールを表示中に でURLを反転表示させて選ぶ
- 2 を押す
  - ・表示されたURLは必ず確認してください。
- 3 を押す
  - ・接続が完了すると目的のサイト / ホームページが表示されます。



### アドバイス

- 「メール限界」と表示されたときは未送信メールと保護メールが合わせて20件あり、メール作成できません。未送信メールを送信する、保護メールを解除する、不要なメールを削除するなどしてください。
- メール本文中の電話番号などを反転表示(白抜き文字)させるには「TEL:」のあとに電話番号、「MAILTO:」のあとにメールアドレスを入力し、スペースが改行を入力すると(受信メールの場合は入力されていると)反転表示されます。小文字で入力しても反転表示されます。

### お知らせ

- サイト / ホームページやメールによっては電話番号などが反転表示されない場合があります。この場合は、本機能をご利用できません。
- Lモードゲートウェイとの接続中は電話機として利用できません。PHONE TOで電話をかけると、自動的にLモードゲートウェイとの接続が切断されます。
- MAIL TOでLモードゲートウェイと接続したままにしていると、メール作成中も通信料がかかります。
- Lモードゲートウェイと接続しているとき(Lライト点灯 / 「」点滅)は通信料がかかります。
- メインメニューコンテンツ以外のコンテンツは、正しく表示されない場合があります。また、メインメニューコンテンツであっても状況によっては正しく表示されない場合があります。

### 親機で待ち受け中の操作

### Lモードの設定を変える / 機種変更時の便利な機能 (L設定)



Lモードの設定を確認 / 変更することができます。また、機種変更時に、この電話機に登録されている電話帳やお気に入りのデータが引き続き利用できるようにするための機能が用意されています。

### 画像を表示せずに文字だけ表示させる (画像表示設定)

サイト / ホームページに含まれている画像を表示せずに、文字だけの表示に設定できます。画像を表示しない場合、表示速度が速くなります。

- ・「しない」にすると画像部分に「」が表示されます。
- ・「する」にしても画像の種類によっては表示できないものがあります。
- ・お買い上げ時は「する」。

- 1 6 を押す
- 2 画像表示を (する)または (しない)を選ぶ
- 3 (OK)を押す
  - ・「設定しました」と表示後、待ち受け画面に戻ります。



### お知らせ

- 画像表示設定を「する」に設定しても、GIF形式以外の画像データは表示できません。また、GIF形式であっても、表示できない場合があります。

### アクセスポイントの電話番号を確認 (センター番号確認)

- 1 6 を押す
- 2 確認が終わったら (OK)を押す
  - ・待ち受け画面に戻ります。



### 自動的に回線が切れる時間を設定 (無通信監視タイマー)

Lモードゲートウェイと接続中、一定の時間何もしないと自動的に回線が切断されるようになっています。

- ・切断までの時間を約1~9分まで、または「0:無制限(回線の自動切断を行わない)」に設定できます。
- ・「お買い上げ時は「3分」。

- 1 6 を押す
- 2 で時間を選ぶ
  - ・1~9:1~9分
  - ・0:無制限
  - ・0 ~ 9 で直接設定することもできます。
- 3 (OK)を押す
  - ・「設定しました」と表示後、待ち受け画面に戻ります。



### お知らせ

- 「無制限」に設定する場合は、Lモードのご利用後、回線を切断するのを忘れないように気を付けてください。
- 「無制限」に設定していても、Lモードゲートウェイと接続中に約30分間何も操作しないと、Lモードゲートウェイ側が回線を切断します。

### データ受信時のメロディの設定 (お待たせメロディ)

Lモードゲートウェイ接続時、データ受信までの待ち時間に流れるメロディを「鳴らす」「鳴らさない」が選べます。

- ・お買い上げ時は「ON(鳴らす)」。

- 1 6 を押す
- 2 お待たせメロディ (ON) または (OFF)を選ぶ
- 3 (OK)を押す
  - ・「設定しました」と表示後、待ち受け画面に戻ります。



### 電話帳のデータを一時的に預ける (電話帳データ転送)

電話帳の登録内容をLモードゲートウェイに送信して一時的に保管します。

- ・機種変更後の電話機で保管したデータの受信(ダウンロード)を行なうと、電話帳の登録内容が引き続きご利用になります。鳴り分け設定、簡単ダイヤルは転送することができません。

- 1 6 を押す
- 2 電話帳のデータの送信を (する)または (しない) を選び、 (OK)を押す
  - (「しない」の場合は操作終了)
- 3 お客様の電話番号(またはメールアドレス)を入力し、 (OK)を押す
  - メールアドレスを電話番号から変更した場合
- 4 「接続中です」と表示後、データが送信されます。「送信完了」と表示されたら、 を押す



### お気に入りのデータを一時的に預ける (お気に入りデータ送信)

お気に入り登録の内容をLモードゲートウェイに送信して一時的に保管します。

- ・機種変更後の電話機で保管したデータの受信(ダウンロード)を行なうと、お気に入り登録の内容が引き続きご利用になれます。

- 1 6 を押す
- 2 お気に入りのデータの送信を (する)または (しない) を選び、 (OK)を押す
  - (「しない」の場合は操作終了)
- 3 お客様の電話番号(またはメールアドレス)を入力し、 (OK)を押す
  - メールアドレスを電話番号から変更した場合
- 4 「接続中です」と表示後、データが送信されます。「送信完了」と表示されたら、 を押す



### アドバイス

- 電話帳 / お気に入りのデータをダウンロードするには機種変更後、Lモードが使えるように電話機を設定してから通常のメール受信の操作を行なうと、自動的にデータが登録されます。メール受信の操作中に「コピーしますか?」と表示されたら を押し、お客様のメールのアドレスを入力して を押してください。

### お知らせ

- すでに電話帳やお気に入りのデータが登録されている電話機でデータダウンロードを行なうと、登録されているデータにダウンロードしたデータが追加登録されます。機種変更後は、登録を行なう前にデータダウンロードを行なってください。
- データアップロードを行なった電話機とデータダウンロードを行なう電話機の電話番号(またはメールアドレス)が一致しないと、ダウンロードできません。メールアドレスを電話番号から変更した場合
- 電話帳 / お気に入りデータは「受信メール一覧」には保存されません。
- 電話帳 / お気に入りデータを送信するときにデータがない場合は「データがありません」と表示されます。
- 機種によってはLモードゲートウェイに保管したデータが正常にダウンロードされない場合があります。

Lモード

Lモードをもっと活用

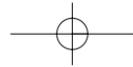

# 子機増設

増設

子機増設

子機は合計4台まで増やせます  
(子機増設)

VE-PV01L (親機1台・子機1台のセット)の場合

子機をあと3台増やせます。

VE-PVW01L (親機1台・子機2台のセット)の場合

子機をあと2台増やせます。

VE-PVC01L (親機1台のセット)の場合

子機を4台増やせます。

増設ができる子機の種類  
2002年4月現在

デジタルハンズフリー子機

VE-PS109N <sup>1</sup>	VE-PS105N <sup>2</sup>
VE-PS110N <sup>2</sup>	VE-PS104N <sup>1</sup>
VE-PS108N <sup>2</sup>	VE-PS103N <sup>1</sup>
VE-PS107N <sup>2</sup>	VE-PS102N <sup>1</sup>
VE-PS106N <sup>1</sup>	

上記機種はPHS回線契約はできません。

PHS電話機

**Panasonic**

VE-PS05N <sup>1</sup>	VE-PS02N
VE-PS03N <sup>1</sup>	VE-PS04G <sup>1</sup>

NTTドコモPHSパルディオ  
641P<sup>1</sup> 632P<sup>1</sup> 623P<sup>1</sup>  
333P<sup>1</sup> 331P-II<sup>1</sup>

アステルPHS

AP-33<sup>1</sup> AP-32<sup>1</sup> AP-21<sup>1</sup>

携帯 / PHSドッチーモ

NTTドコモ携帯 / PHSドッチーモ  
P811<sup>1</sup>

- 1: ナンバー・ディスプレイを利用できます。  
2: ナンバー・ディスプレイとワイヤレスリンク機能が利用できます。

デジタルハンズフリー子機以外ではご利用になれない機能があります。あらかじめご了承ください。

増設した子機の操作方法はそれぞれの取扱説明書をご覧ください。

子機を別の親機に登録すれば、  
通話モード切り替えで利用できます

最大3つの親機(別称:ホームステーション)に登録してご利用できます。

1つの子機を親機のある異なる場所で利用できて便利です。

- 登録には設定操作が必要です。お買い上げの販売店にご依頼ください。
- 接続可能機種については販売店にご相談・お確かめください。

ホーム(家庭)モードについて

親機に接続されている電話回線を通じて通話を行いません。

- ホーム1→親機(標準)
  - ホーム2(または3)→別の親機に登録した場合
- 注) ホーム1と2(または3)は同時に使えません。

子機で通話モードを切り替える

- 1 待ち受け中に **メニュー** **0** **0** を押す 
- 2 **0** **0** で通話モードを選ぶ
- 3 **メニュー** (ケッテイ) を押す  
・「設定しました」と表示後、待ち受け画面に戻ります。

子機を2台以上増設したとき

- 電話を受けたときの着信音は親機と子機、増設したすべての子機で鳴ります。
- 子機使用中は、親機や他の子機での外線や内線通話はできません。
- 子機で電話を受けたときに、他の子機の着信音がしばらく止まらないことがあります。故障ではありません。

お知らせ

- デジタルハンズフリー子機(VE-PS102Nを除く)以外の増設子機では...
  - ・ 増設した子機によっては内線通話の呼び出す方法や内線着信音の鳴りかたが異なる場合があります。
  - ・ 親機の電話帳をコピーして使うことはできません。
  - ・ ナンバー・ディスプレイを利用した鳴り分け機能はご利用できません。
- 子機増設しても、本機にない機能(例:「ひとりじめコール」や「子機発信規制」「トランシーバー機能」など)は使えません。
- デジタルハンズフリー子機 VE-PS109N・VE-PS110N・VE-PS108Nにはトランシーバー機能はありません。
- デジタルハンズフリー子機(VE-PS102Nを除く)で親機の電話帳をコピーしたとき、漢字表示に対応していない機種では、親機電話帳のフリガナ部分が名前としてコピーされます。

ワイヤレスリンクについて

増設した子機にワイヤレスリンク機能がついている場合は、パソコンやFAXなどを子機に接続して使用することができます。

お知らせ

- 電話回線種別が「ダイヤル回線10(10PPS)」の場合は、デジタルハンズフリー子機VE-PS110N、VE-PS108N、VE-PS107N、VE-PS105Nを増設してもCSチューナーとのワイヤレスリンク機能は使用できません。

親機で待ち受け中の操作 

ワイヤレスリンクご利用時の信号レベルを調整する

通信がうまくいかない場合は信号レベルを変えて、より条件に合うように調整してください。

- ・ お買い上げ時は「レベル1」

- 1 **メニュー** **3** **1** を押す
- 2 **メニュー**(OK)を押し、**0** **0** で「レベル調整」を選択して **メニュー**(OK)を押す
- 3 **0** **0** または **1** ~ **7** でレベルを選び **メニュー**(OK)を押す(待ち受け画面に戻ります)
- 4 パソコンを使ってワイヤレスリンクで通信してみる  
・ 通信の状態を確認し、より良い条件に合うよう **1** ~ **4** を繰り返します。  
・ 「レベル調整」は通信ができないときのみご利用ください。

ワイヤレスリンクご利用時のPAD調整

本機は一般電話回線に接続すると、電話局からの距離に応じて信号レベルを自動調整します。(PAD調整「オート」)

- ・ ターミナルアダプター(TA)に接続してISDN回線をご利用の場合は、自動調整機能が正しく動作しないため、信号レベルのバランスが崩れて接続できない場合があります。そのため、自動調整機能を解除する必要があります。(PAD調整「固定」)
- ・ お買い上げ時は「オート」

- 1 **メニュー** **3** **1** を押す
- 2 **メニュー**(OK)を押し、**0** **0** で「PAD調整」を選んで **メニュー**(OK)を押す
- 3 「オート」または「固定」を選ぶ  
**0** (オート) 一般回線ご利用時  
**1** (固定) ターミナルアダプターなど、一般回線以外でご利用時
- 4 **メニュー**(OK)を押す(待ち受け画面に戻ります)  
・ 「PAD調整」は通信ができないときのみご利用ください。

増設

子機増設

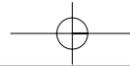

# ドアホン増設

増設

子機増設

増設

ドアホン増設

ドアホン（またはテレビドアホン）は2台まで増やせます

接続にはドアホンアダプター（別売品 / 品番: VE-DA10-H）が必要です。詳しくは、お買い上げの販売店にご相談ください。

お知らせ

配線を間違えたり、はずれたりすると、電話は着信できてもドアホンからの着信音が鳴らなかったり、電話が使えない場合があります。

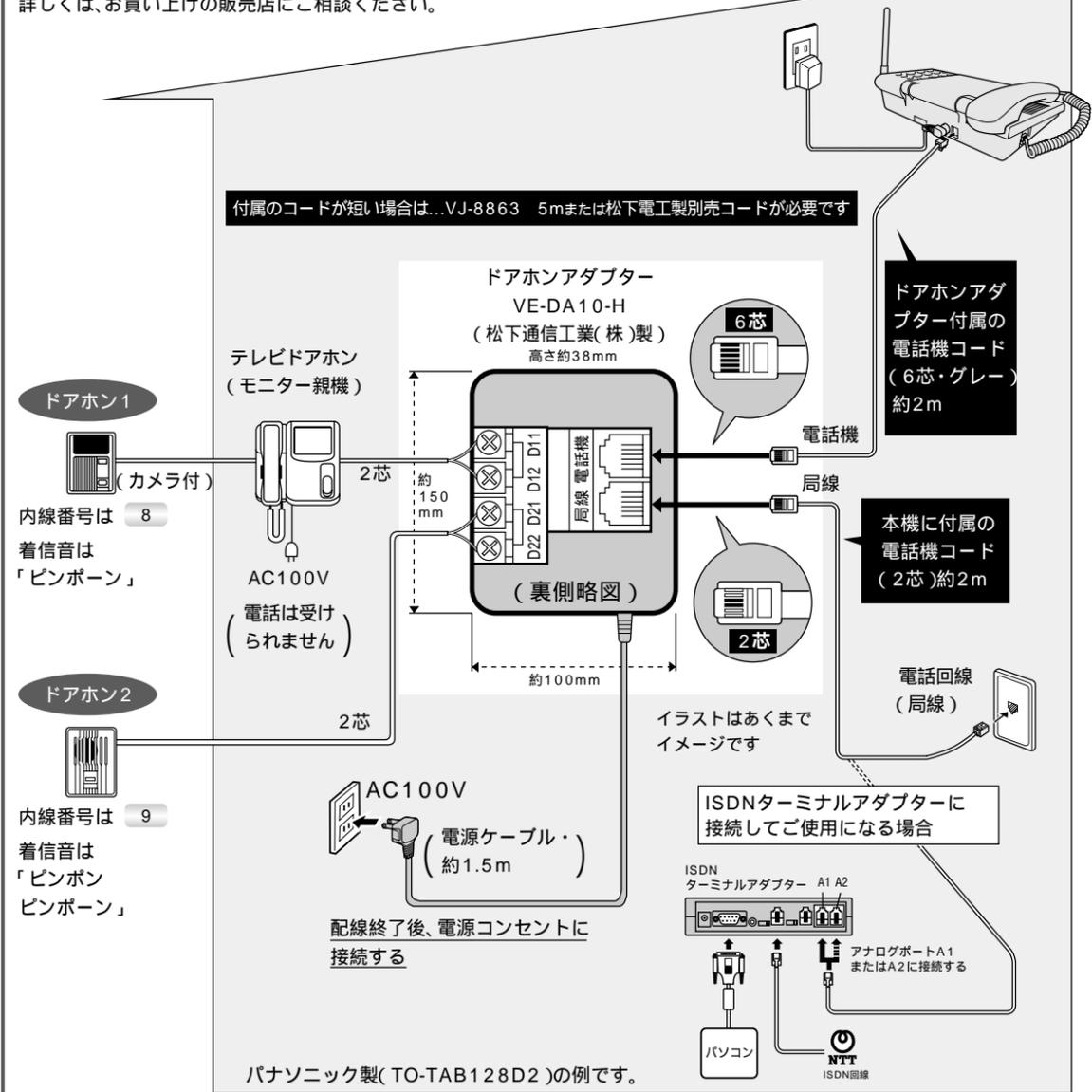

● ドアホンアダプターの電話機コードは、指定のコード以外を使用するとノイズが出る場合があります。

増設するドアホン・テレビドアホンの工事・接続方法や操作方法は、それぞれの取扱説明書をご覧ください。

本機には以下の当社指定のドアホン・テレビドアホンが接続できます

松下通信工業(株)製(無極性タイプ)の中からお選びください。【2002年4月現在の適合機種】

ドアホン	: VL-568KA-H	VL-568KA-T	VL-568R-S	VL-568R-T	VL-568S-S
	VL-568S-T	VL-568U	VL-592	VL-593	VL-594A
テレビドアホン	: VL-V161KP-T	VL-V161X-T	VL-V160KP-T	VL-V160X-T	VL-V140AKP-T
	VL-V140AX-T	VL-V162X-T	VL-V423AK	VL-V453AK	

適合機種については販売店にご相談、お確かめください。(他メーカー品は接続できません)

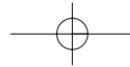

# ドアホン通話

増設

ドアホン通話

ドアホンと通話する		機器	親機	子機
ドアホンから呼び出されたら	待ち受け中	約30秒以内に次の操作をするとドアホンと通話ができます。	●受話器をとる	●充電台からとる (充電台からはずしているときは) 通話 を押す
	通話中	通話中の親機(または子機)の受話口からのみドアホン着信音が聞こえます。約30秒以内に次の操作をすると、ドアホンと通話ができます。		
		電話を保留にしてドアホンと通話するには(外線通話)		
		●受話器をとって通話中の場合... ① キヤッチ を押す ② 外線通話に戻るときは キヤッチ を押す	① キヤッチ を押す ② 外線通話に戻るときは キヤッチ を押す	
外線通話を保留中	●受話器を置いたまま通話中の場合... ① キヤッチ を押し、受話器をとる ② 外線通話に戻るときは キヤッチ を押す 内線通話を保留にすることはできません。			
	電話を終了してドアホンと通話するには	●受話器を戻し、再びとる ● 切 を押し、通話 を押す		
Lモード接続中	終了 を2回押し、受話器をとる	-----		
ドアホン通話中に外線から呼び出されたら	通話中の親機(または子機)の受話口から「プルルル」音が聞こえます。次の操作をすると、ドアホン通話を終了して外からの電話に出ることができます。	● キヤッチ を押す		
ドアホン呼び出しで来客者と通話をする	① 保留 を押す ② 8 または 9 を押し、受話器をとる ●受話器をとらずにこの操作をすると、外の音声を確認することができます。(ドアホンには、こちらの音声は聞こえません)	① 充電台からとって 切 を押し、内線 を押す ② 8 または 9 を押す		

お知らせ

- ドアホン留守録音はできません。
- ドアホン通話中は各機能の設定操作ができません。通話終了後に設定してください。
- スピーカーホンを使っている通話はできません。
- ドアホン通話中は、外線電話をかけることはできません。
- ドアホンとの通話を、親機または子機にとりつぐことはできません。

# ドアホン着信規制 / ドアホンワープ

ドアホンから子機を呼び出さないようにする (ドアホン着信規制)

ドアホンからの着信音を鳴らさず、応答もしないで済むように子機の設定を親機で変えておけます。  
・お買い上げ時は「規制なし」

- 待ち受け中に  
メニュー 2 8 を押す  
・例) 増設子機4台のうち、内線2の子機を選択した場合
- ドアホンから呼び出したい子機の内線番号を押し、メニュー (OK) を押す  
・ とも選べます。
- (あり) を押し、メニュー (OK) を押す  
・「規制なし」に戻るときは (なし) を押し、メニュー (OK) を押します。  
・「設定しました」と表示後、待ち受け画面に戻ります。

お知らせ

- アステルPHSの場合、ドアホン着信規制を設定しても動作は規制なしのままとなります。

ドアホンからの呼び出しをPHSや携帯電話で応える (ドアホンワープ)

来客時にドアホンから呼び出されたとき、不在の場合でもあらかじめ登録した電話番号に呼び出しを転送(ドアホンワープ)してPHSや携帯電話から応えることができます。(登録できる転送先は1件)

- ドアホンワープ先の登録
  - ドアホンワープの設定
- 2ステップで設定します。

- 電話回線がプッシュ回線の場合にご利用ください。  
・ダイヤル回線は転送に時間がかかるため、おすすめできません。  
・接続時間：プッシュ回線は約15秒 / ダイヤル回線20は約25秒、10は約30秒。
- 構内交換機やホームテレホン、ホームターミナルなどの内線電話機として接続されているときはご利用になれないことがあります。
- 転送先の電話番号に、フリーダイヤルは使用できません。  
・転送先から操作することができません。
- ISDN回線でターミナルアダプターを接続してご使用時は、相手の応答時に極性反転するアナログポートをご使用ください。  
・ドアホンとの通話ができなため。  
・設定や操作については各メーカーにお問い合わせください。
- ドアホンと転送先で通話中にキャッチホンが入ると、ドアホンからキャッチホンの着信音が聞こえます。
- 親機・子機で通話中や、親機使用中の場合はドアホンワープが働きます。



1 ドアホンからの転送先を登録する (ドアホンワープ先の登録)

- ・お買い上げ時は「未登録」

- 待ち受け中に  
メニュー 3 0 を押す
- ドアホンワープ先(ドアホンの呼び出しを転送するPHSまたは携帯電話)の電話番号を入力する
- メニュー (OK) を押す  
・「登録しました」と表示後、待ち受け画面に戻ります。

2 ドアホンワープ通話ができるように設定する (ドアホンワープの設定)

- ・お買い上げ時は「しない」

- 待ち受け中に  
メニュー 2 9 を押す
- で「1」か「2」を選ぶ  
・ドアホンからの呼び出しを...  
「1」は全て転送します。  
「2」は留守セット時のみ転送します。  
留守セットについては【基.28】  
・「1」「2」「0」を直接押しても選べます。
- メニュー (OK) を押す  
・「設定しました」と表示後、待ち受け画面に戻ります。

解除するときは

- メニュー 2 9 を押し、 で「0：しない」を選んで メニュー (OK) を押す

増設

ドアホン着信規制

ドアホンワープ

## ドアホンワープ(つづき)

増設

ドアホンワープ

### ドアホンの呼び出しをPHSや携帯電話で応えるには

プッシュ回線の場合、約15秒後に転送されます

- 着信音が鳴ったらPHSまたは携帯電話の通話ボタンを押す
  - 「ドアホン転送です。##どうぞ」のメッセージが(2回まで)流れます。(約4秒後、手順②へ)
- ##(シャープ、シャープ)どうぞ」のメッセージが聞こえたらPHSまたは携帯電話の[#]シャープボタンを2回押す
  - ドアホンを押した相手と通話することができます。
  - この操作をしないと、メッセージが聞こえたあと、約30秒後に通話が切れます。
  - ##を押したあと、通話時間は約10分です。
- 終話時は[\*][#]と押したあと終話ボタンを押す
  - [\*][#]を押すとドアホンから「ピポ」音が聞こえます。
  - [\*][#]を押さずに終話ボタンを押すと、ドアホンから「ツーツー」(話中音)が聞こえる場合があります。

### お知らせ

- 転送先が繋がらない場合、約1分間呼び出しをつづけます。
- 転送先の電波の状態により、繋がらない場合もあります。
- 転送するたびに、転送先までの通話料がかかります。
- ドアホンワープ先は、その都度登録する必要はありません。(ドアホンワープの設定と解除だけで使えます)

### 親機で待ち受け中の操作

#### 転送先の電話番号を変更する

- メニュー 3 0 を押す

ドアホンワープ先の登録  
090XXXXX5678

- クリア を押して、表示されている電話番号を消し、修正する
  - でカーソル移動できます。

- メニュー(OK) を押す
  - 「登録しました」と表示後、待ち受け画面に戻ります。

#### 転送先の電話番号を削除する

- メニュー 3 0 を押す
- 表示されている電話番号が消えるまでクリア を1秒以上押しつづける
- メニュー(OK) を押す
  - 「登録しました」と表示後、待ち受け画面に戻ります。

## お手入れ

### お手入れするとき

機器は乾いたやわらかい布でふく



- 汚れがひどい場合は、水で薄めた中性洗剤をしみこませたやわらかい布でふき、乾いたやわらかい布で仕上げてください。
- 化学ぞうきんは、その注意書にしたがってください。
- 次のものは使わないでください。



子機・充電台の充電端子

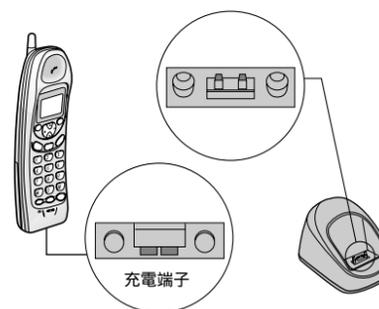

- 月に一度、乾いた布でふいてください。汚れていると充電時間が長くなったり、充電できないことがあります。

## 切り取って使える便利カード

- 外線リモコン操作カード・外線リモコン番号(ウラ面)
- 壁掛け寸法の目安(ウラ面)

### 外線リモコン操作カード

必ず、プッシュホンでダイヤルします。

- 外出先からプッシュホンで電話する
- 応答メッセージ中にリモコン暗証番号を押す(4ケタ)
- 「ピー、番号を...」を聞いてからリモコン番号を押す(裏面参照)

リモコン暗証番号(ご記入ください)

### 外線リモコン操作カード

必ず、プッシュホンでダイヤルします。

- 外出先からプッシュホンで電話する
- 応答メッセージ中にリモコン暗証番号を押す(4ケタ)
- 「ピー、番号を...」を聞いてからリモコン番号を押す(裏面参照)

リモコン暗証番号(ご記入ください)

← 点線の部分を切り取ってお使いください。

その他

お手入れ

切り取って使える便利カード

# 壁掛け寸法・外線リモコン番号 / 壁掛けにするとき

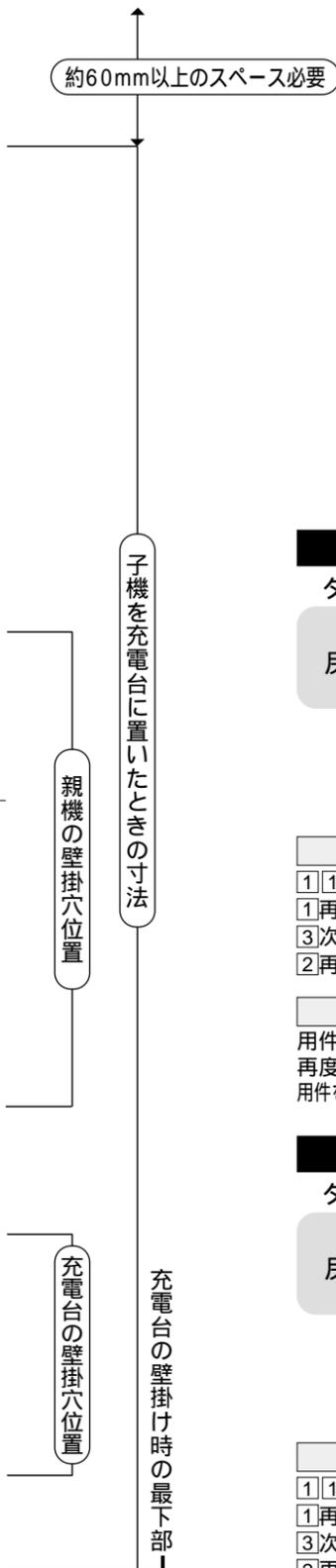

**外線リモコン番号**  
ダイヤルボタンを押します。

1 戻す	2 用件を聞く	3 飛び越し
6 留守録再セット		

2を押して再生中

1 1つ前の用件の頭出し再生  
1 再生中の用件の頭出し再生  
3 次の用件の頭出し再生  
2 再生スピードの変更

再生後

用件を残す場合は電話を切る  
再度聞く場合は2  
用件を全消去して再セットする場合 6

**外線リモコン番号**  
ダイヤルボタンを押します。

1 戻す	2 用件を聞く	3 飛び越し
6 留守録再セット		

2を押して再生中

1 1つ前の用件の頭出し再生  
1 再生中の用件の頭出し再生  
3 次の用件の頭出し再生  
2 再生スピードの変更

再生後

用件を残す場合は電話を切る  
再度聞く場合は2  
用件を全消去して再セットする場合 6

木ねじがしっかり固定できる柱や壁などに取り付けてください。

**親機の場合**

1 壁掛用ツメをはずし、上下逆にして差し込む

2 付属の木ねじ・ワッシャーを柱(壁)に取り付け、引っ掛ける

開閉式ディスプレイ、アンテナや受話器、受話器コードの長さなどを考慮し、上部・下部ワッシャーから、それぞれ約150mmのスペースを確保しておいてください。

**充電台(子機)の場合**

付属の木ねじ・ワッシャーを柱(壁)に取り付け、引っ掛ける

子機を抜き差しできるスペース約60mm以上を子機の上側に確保しておいてください。

## Q&A

**Q** VE-PV01L・VE-PVW01L・VE-PVC01Lを接続している回線に、他の電話機を接続したいときは？

**A** 1本の回線にあと1台まで他の電話機が接続できます。

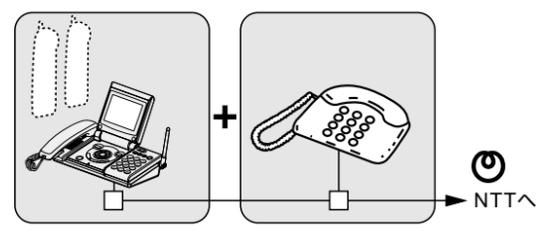

- コードレスホンタイプは接続できません。
- ナンバー・ディスプレイやLモードご利用時は他の電話機を取りはずしてください。ナンバー・ディスプレイやLモードを使った機能が動きません。
- 留守番機能付電話機を接続する場合は、その電話機の留守番機能を解除してください。本機の留守番機能が正しく動かなくなります。

**アドバイス**

親機または子機で保留中、他の電話機で通話に戻る(保留自動解除)ときや、留守番機能で用件録音中に他の電話機で応答したいときは

- 他の電話機の受話器をとってそのままお話しください。(他の電話機の種類や取り付けかた、NTTの交換機などにより、この操作ができないこともあります)

**Q** FAXに親機を接続したいときは？

**A** 必ずFAXの取扱説明書をご覧ください。またはFAXの取扱説明書に記載されている問い合わせ先にお問い合わせください。

- FAXの種類によってはデジタルコードレス電話機の一部機能が使えなくなる場合があります。
- コードレスFAXには接続できません。
- キャッチホンサービスを利用できない場合があります。必ずFAXの取扱説明書をご覧ください。
- FAXの外部電話機接続端子に接続して使用する場合、ナンバー・ディスプレイを使った機能やドアホンワープは動きません。
- FAX使用時には、ドアホンからの呼び出しに回答することができません。

**Q** ISDN回線に接続したいときは？

**A** 接続にはISDNターミナルアダプターが必要です。

- デジタルコードレス電話機は、ISDN(デジタル)回線に直接接続することはできません。
- ターミナルアダプターの種類によりナンバー・ディスプレイやLモード、キャッチホン・ディスプレイ、ワイヤレスリンク、ドアホンワープが働かない場合があります。設定や操作については各メーカーにお問い合わせください。

**お知らせ**

他の電話機を接続してご使用時は下記の点に気を付けてください。

- 自動転換器や新親子電話機は接続できません。
- 増設ベルは電話機1台分になります。
- 外線通話中、他の電話機の受話器を上げると通話している声が聞こえ、発信できません。
- ISDNターミナルアダプター、地域系新電電アダプターに接続してご使用になりますと、設定した機能が動かなくなったり、アダプターから発生するノイズ(雑音)などにより子機が着信しなかったり誤った番号にダイヤルする場合があります。

**Q** 親機の表示部のバックライトは、どんなときに点灯するの？

**A** 受話器をとるか 終了 L時間 以外のボタンを押すと点灯します。

- 外線通話中は、省エネのため約3分後<sup>1</sup>に消灯<sup>2</sup>しますが、通話には影響ありません。
  - 1 電話帳、メニュー ボタン操作時は約5分20秒後に消灯。
  - 2 通話中、約3分後に消灯しても、ボタン操作を行なうと、約20秒間点灯。
- キャッチホン・ディスプレイご利用時に着信すると、約30秒間点灯。親機の表示部は閉じているときも、ご使用の内容に応じて点灯します。
- 子機の場合は、いずれかのボタンを押すと表示部のバックライト(照明)が点灯します。(約15秒間、いずれのボタンも押さないでいるとバックライトは自動的に消灯します)

その他

Q & A

# Quick Reference Guide

## Parts Descriptions

その他

Quick Reference Guide

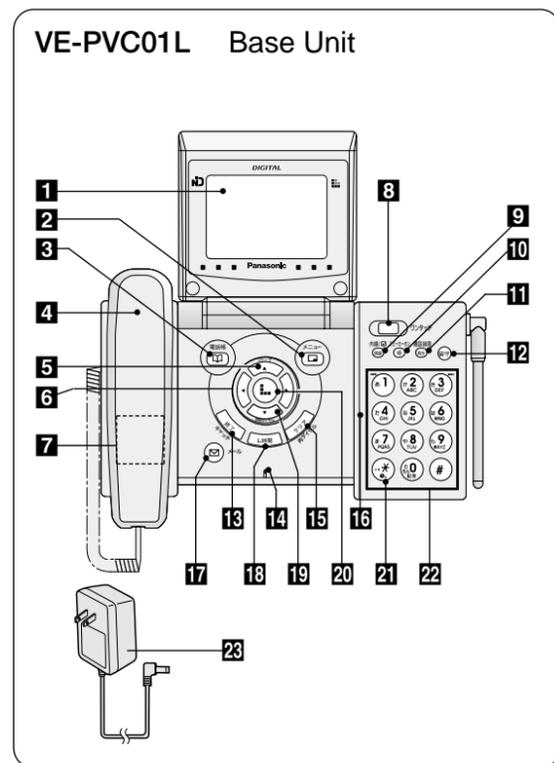

- 1 Angle-adjustable display
- 2 Menu key
- 3 Directory key
- 4 Handset
- 5 L warp key
- 6 L mode navigation keys
- 7 Speaker
- 8 One-touch key
- 9 Hold/Extension key
- 10 Hands-free key · lamp
- 11 Playback/Voice record key
- 12 Voice message key · lamp
- 13 Call waiting/Cancel key
- 14 Microphone
- 15 Re-dial/Clear key
- 16 L lamp
- 17 Mail key
- 18 L time key
- 19 Simple dial key
- 20 L key
- 21 Asterisk key (to switch to DTMF tone)
- 22 Numeral/Character keys
- 23 AC adaptor for VE-PVC01L

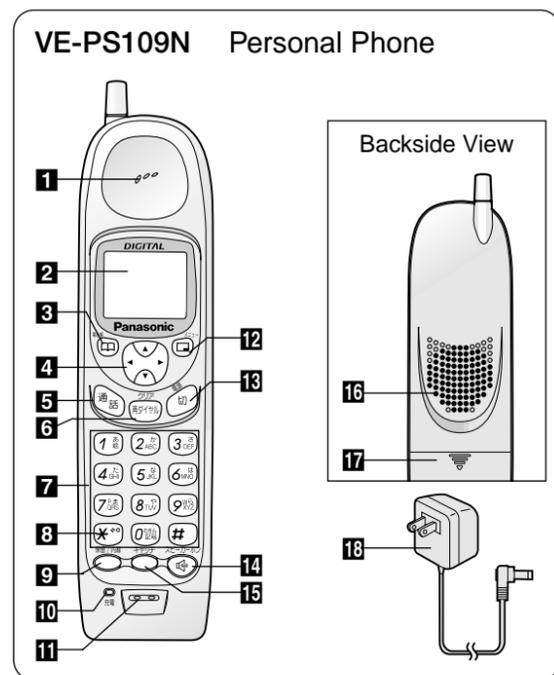

- 1 Earpiece
- 2 Display
- 3 Directory key
- 4 Navigation keys
- 5 Send/Answer key · lamp
- 6 Re-dial/Clear key
- 7 Numeral/Character keys · lamps
- 8 Asterisk key (to switch to DTMF tone)
- 9 Hold/Extension key
- 10 Battery charging indicator
- 11 Microphone
- 12 Menu key
- 13 Power/End key
- 14 Hands-free key · lamp
- 15 Call waiting key
- 16 Speaker
- 17 Battery cover
- 18 AC adaptor for VE-PS109N

注) 日本国内専用です。電圧、電話交換方式、電波法などの異なる海外では使用できません。  
**CAUTION:** These telephones are for use in Japan only. They cannot be used in other countries because of differences in voltages, telephone switching system and radio regulation laws.

## Basic Operations

### Base unit (VE-PVC01L)



- \*To make a call**  
Lift the handset. → Dial.
- \*To receive a call**  
When the phone rings... → Lift the handset.
- \*To make a call using the speakerphone (Hands-free talk)**  
Dial. → Press **スピーカ** (10 Hands-free key).  
→ Talk to the microphone..... To end the call, press **スピーカ** (10 Hands-free key).
- \*To receive a call using the speakerphone (Hands-free talk)**  
When the phone rings... → Press **スピーカ** (10 Hands-free key).  
→ Talk to the microphone..... To end the call, press **スピーカ** (10 Hands-free key).
- \*To place the current call on hold**  
Press **保留** (9) during a call.
- \*To retrieve the held call**  
■ During a call through your handset, press **保留** (9) again.  
If you have returned the handset on the base unit, lift the handset.  
■ During Hands-free talk, press **スピーカ** (10 Hands-free key).
- \*To transfer the held call to the personal phone**  
Press **保留** (9) during a call. → Press **2** (Extension No.).  
(If you transfer to the extension No.3, press **3**)  
→ Place the handset on the base unit when the other party answers.
- \*To set a calendar**  
With the handset placed on the base unit, press **メニュー** **2** **0**  
→ Enter the year. → Enter the month in 2 digits and date in 2 digits  
(Press **0** **1** **0** **1** for January 1st, for example). → Enter the time in 4 digits. (Press **2** **3** **3** **0** for 11:30 P.M., for example). → Press **メニュー** (**2**).
- \*To use TAM (Telephone Answering Machine)**  
Set the calendar beforehand.  
When you leave home, press **留守** (12) to turn on the lamp.  
(To deactivate, press **留守** again to turn off the lamp.)  
→ When receiving a call while TAM is activated, it answers the call automatically in Japanese, and records the incoming messages.  
Then, the **留守** lamp starts flashing. → When you return home, press **留守** to play back the messages.  
The **留守** lamp turns off and the answering mode is deactivated.  
To play back the message while TAM is deactivated, press **再生** (11 Playback key).  
\*Up to 59 messages can be recorded for 10 minutes in total.
- \*To hear recorded messages while away from home (Remote control)**  
**Preparation before you leave home**  
Store a remote control number.

With the handset placed on the base unit, press **メニュー** **2** **1**  
→ Enter the desired 4-digit number. → Press **メニュー**.

When you leave home, press **留守** to turn on the lamp.

### To hear messages

Dial your home phone number. → While the outgoing message is played back... → Enter your remote control number.  
→ Announcement → Press **2**. → You will hear recorded messages if any.

### NOTE

- This operation can be made only from telephones which can send touch-tone signals.



### Personal phone (VE-PS109N)

- \*To turn the power on**  
Press and hold **電源** (18) for longer than one second.
- \*To make a call**  
Lift the personal phone from the charger or press **通話** (5).  
→ Dial.  
To end the call, place the personal phone on the charger or press **切** (18).
- \*To receive a call**  
When the phone rings... → Lift the personal phone from the charger or press **通話**. → Talk.  
To end the call, place the personal phone on the charger or press **切**.
- \*To make a call using the speakerphone (Hands-free talk)**  
Lift the personal phone from the charger and press **通話**. → Dial. → Press **スピーカ** (14). → Talk to the microphone.  
To end the call, place the personal phone on the charger or press **切**.
- \*To receive a call with the speakerphone (Hands-free talk)**  
When the phone rings... → Press **スピーカ** or **通話**.  
→ Talk to the microphone.  
To end the call, press **切**.
- \*To place the current call on hold**  
Press **保留** (9 Hold key) during a call.
- \*To retrieve the held call**  
Press **通話**.
- \*To transfer the held call to the base unit**  
Press **保留** (9 Hold key) during a call. → Press **1**.  
→ Place the personal phone on the charger, or press **切** when the other party answers.
- \*To set a calendar**  
Lift the personal phone from the charger and press **切**. → Press **メニュー** **0** **9**. → Enter the year. → Enter the month in 2 digits and date in 2 digits (Press **0** **1** **0** **1** for January 1st, for example). → Enter the time in 4 digits (Press **2** **3** **3** **0** for 11:30 P.M., for example). → Press **メニュー** (**12**).

その他

Quick Reference Guide

# 文字入力のしかた(親機・子機共通)

文字入力

文字入力のしかた

「文字入力のしかた」は親機を例にしています。子機は異なる場合があります。

文字入力モードを切り替える

文字入力画面で **電話帳** を押すたびに入力モードが切り替わります。

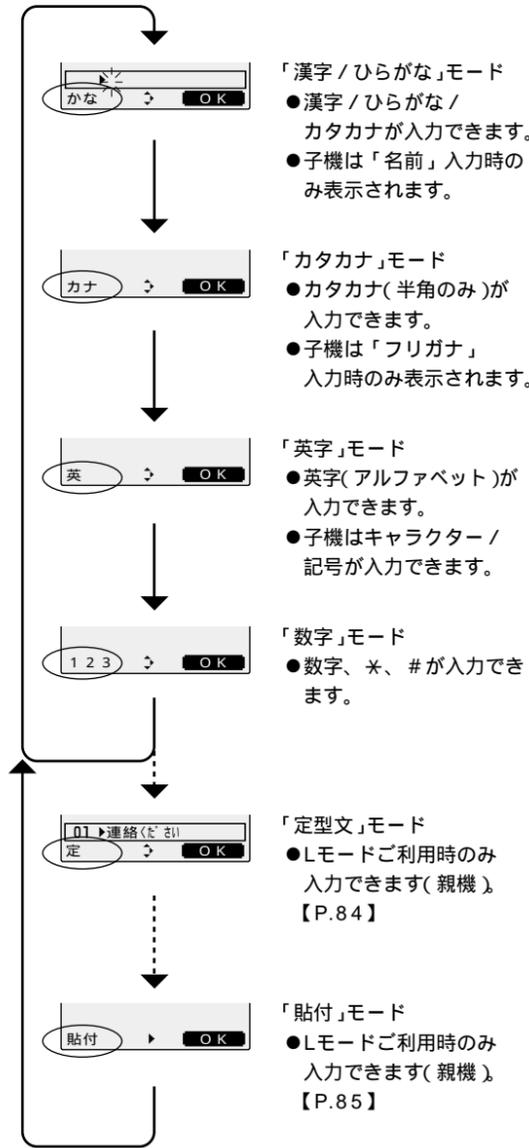

## アドバイス

- 漢字とカナを組み合わせるなど異なる種類の文字を入力するときは、上記「文字入力モードを切り替える」と右記「ダイヤルボタンで文字(名前)を入力する」を必要に応じて繰り返します。

ダイヤルボタンで文字を入力する

ダイヤルボタンを押すごとに、次ページの表の文字が入力できます。

例) ひらがなで「かがわ」を入力するとき

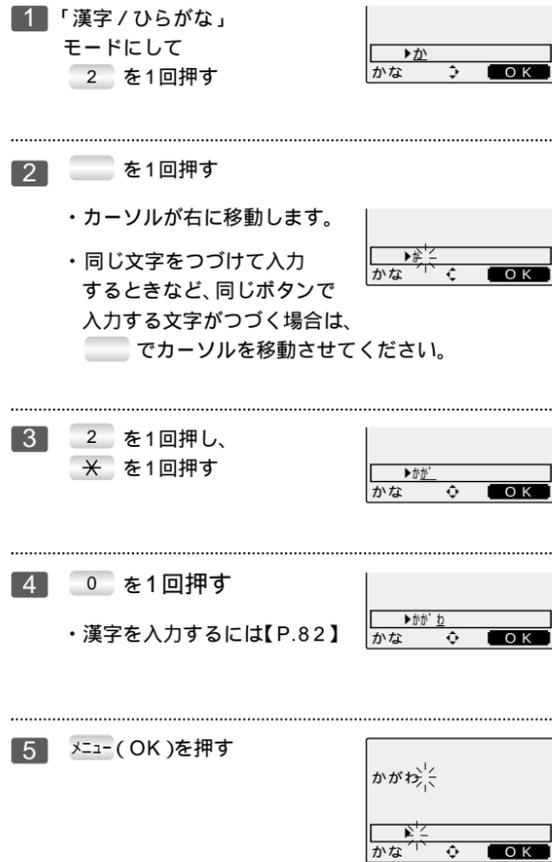

入力文字一覧

入力モード ボタン	[かな]表示 漢字/ひらがな										[カナ]表示 カタカナ										[英]表示 英字/キャラクター										[123]表示 数字					
	1回	2回	3回	4回	5回	6回	7回	8回	9回	10回	1回	2回	3回	4回	5回	6回	7回	8回	9回	10回	1回	2回	3回	4回	5回	6回	7回	8回	9回	10回						
<b>1</b>	あ	い	う	え	お	あ	い	う	え	お	ア	イ	ウ	エ	オ	ア	イ	ウ	エ	オ	ア	イ	ウ	エ	オ	!	?	'	-	~	Ⓜ	( )	"	\$	%	1
<b>2</b>	か	き	く	け	こ						カ	キ	ク	ケ	コ						A	B	C	a	b	c						2				
<b>3</b>	さ	し	す	せ	そ						サ	シ	ス	セ	ソ						D	E	F	d	e	f						3				
<b>4</b>	た	ち	つ	て	と	っ					タ	チ	ツ	テ	ト	ッ					G	H	I	g	h	i						4				
<b>5</b>	な	に	ぬ	ね	の						ナ	ニ	ヌ	ネ	ノ						J	K	L	j	k	l						5				
<b>6</b>	は	ひ	ふ	へ	ほ						ハ	ヒ	フ	ヘ	ホ						M	N	O	m	n	o						6				
<b>7</b>	ま	み	む	め	も						マ	ミ	ム	メ	モ						P	Q	R	S	p	q	r	s				7				
<b>8</b>	や	ゆ	よ	や	ゆ	よ					ヤ	ユ	ヨ	ヤ	ユ	ヨ					T	U	V	t	u	v						8				
<b>9</b>	ら	り	る	れ	ろ						ラ	リ	ル	レ	ロ						W	X	Y	Z	w	x	y	z				9				
<b>0</b>	わ	を	ん	ー	・	!	?	,	。		ワ	ヲ	ン	ー	・	!	?				!	?	'	-	~	Ⓜ	( )	"	\$	%	0					
<b>*</b>	*	。									*	。									.	@	_	/	:							*				
<b>#</b>	絵文字入力 (親機のみ)										@ _ / . :										#															
<b>保留</b> (親機のみ)	●改行(メール本文、自作定型文、署名作成、ブラウザでの文字入力中のみ有効)										●文字入力ボタンを複数回押して入力文字選択中に押すと、逆順に表示できます。																									
<b>←</b>	(カーソル)を左に移動																																			
<b>→</b>	(カーソル)を右に移動																																			
<b>電話帳</b>	文字入力モード切り替え																																			
<b>クリア</b>	●短く押す: カーソル位置の1文字を消去し、後ろの文字を詰める(カーソルなしの数字は最後の文字を消去)										●1秒以上押す: 全文字消去(またはカーソル以降の文字を消去)																									

- ダイヤルボタンを押す回数によって、入力できる文字が変わります。
- 表中の **1**、**0**、**\*** で入力できる文字のアミ掛け は、子機で入力できる文字です。
- 「スペース」を入力すると、空欄が登録されます。
- 電話番号入力時(親機) **保留** を押すと[ \_ ]ポーズ/約1秒の待ち時間/留守転送時は約3.2秒の待ち時間)を入力することができます。
- 電話番号入力時(子機) **保留** **\*** を押すと[ \_ ]ポーズ/約1秒の待ち時間)を入力することができます。
- カーソルを移動させて「スペース」を作り、何か文字を入力することで空欄を登録することもできます。
- メールの「メールアドレス」入力時、英字は小文字から表示されます。(a b c A B C a...)
- [英]表示のとき、[+]を入力したいときは **0** を11回押してください。また、[']を入力したいときは **0** を21回押してください。

例) [英]表示のときに **9** を下記の回数押すと...

ボタン	回数	1回	2回	3回	4回	5回	6回	7回	8回
<b>9</b>		W	X	Y	Z	w	x	y	z

9回押すと再び大文字の「W」に戻ります

Lモードでメールやインターネットご利用時のみ入力できます。

文字入力

文字入力のしかた

# 文字の入力のしかた(親機・子機共通)(つづき)

文字入力

文字入力のしかた

## 漢字 / ひらがな / カタカナを入力する

- 1 「漢字 / ひらがな」モードでひらがなを入力する

例) かがわ

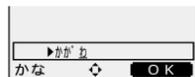

- 2 を押して漢字に変換する



・目的の漢字が出なければ、つづけて を押すと次の漢字が表示されます。変換できる漢字がなくなれば、ひらがなやカタカナが表示されます。

・ を押せば逆方向で変わります。

・親機の場合、変換できる候補の数が表示されます。

・2文字以上で一括変換できないときは、 を押し、カーソルを縮めてから を押し変換してみてください。

例) を2回押し「か」を選択し、変換してみる

・目的の漢字に変換できないときは、濁点や半濁点をはずす、読みかた(音読み / 訓読み)を変えるなどして入力し直してください。

【いらない文字を消去するには: P.83参照】

・区点コードでの入力(右記参照)を使用すると、直接漢字を指定できます。

- 3 キュー(OK)を押す

## お知らせ

- 内蔵されている漢字は、JIS第1水準漢字・第2水準漢字を合わせた6355文字です。
- JIS第1水準の漢字は、ほぼ50音順に並んでいます。
- JIS第2水準の漢字は、部首別・画数順に並んでいます。
- 変換できる漢字に限りがあるため変換できない文字もあります。
- 複雑な漢字は、一部変形もしくは省略しています。
- 区点コード入力を中止するとき
  - ・親機の場合は、 を押し入力フィールドの文字をすべて消去します。
  - ・子機の場合は、 を押し入力した数字をすべて消去したあと、 を押します。

## 読みかたのわからない文字を入力する 区点コード入力

- 1 「漢字 / ひらがな」モードで、入力フィールドに文字がない状態で を押す

・入力フィールドに文字がある場合は、 を押ししても「#」が入力できません。

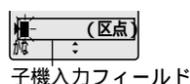

- 2 【P.86】からの区点コード一覧表を参照し、区点コード(4ケタ)を入力する

・4ケタ以上は入力できません。

### 親機のみ

を押す

・入力した区点コードの文字が表示されます。

・ を押しと区点コードで前の文字が、 を押しと後ろの文字が表示されます。

・入力した区点コードに該当する文字がない場合は「x」が表示されます。  
 を押しして手順1から入力し直してください。

- 3 キュー(OK)を押す

・表示した文字が確定されます。

## いらない文字を消去する

で消去したい文字にカーソルを合わせ、 を押し



## すべての文字を消去する

を1秒以上押す



### カーソルが文字の途中にあるとき

#### 親機は...

- カーソルが文字の途中にあるときは、その文字から右側の文字がすべて消去されます。
- もう一度、 を1秒以上押すと、残りの文字もすべて消去されます。

#### 子機は...

- カーソルが文字の途中にあるときも、すべて消去されます。

## 文字を挿入する

を押し挿入したい文字の後ろの文字にカーソルを合わせて入力する

例)「香川」と「実家」の間に「の」を挿入する



文字入力

文字入力のしかた

# 「親機」だけのいろいろな文字入力のしかた

文字入力

「親機」だけのいろいろな文字入力のしかた

## 定型文を入力する

「こんにちは」「連絡ください」など、よく使う文が簡単に入力できます。

- メールの「本文」「宛先」「題名」の入力時や、「定型文作成」「署名作成」時に入力できます。

### 1 文字入力の画面で

- 電話帳 を数回押して「定」を表示させる
- ・定型文が表示されます。

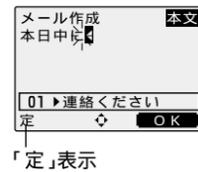

### 2 電話帳 で

- 入力したい定型文を選ぶ

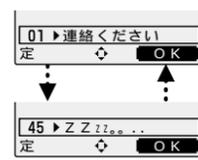

### 3 メニュー(OK)を押す

- ・選んだ定型文が入力されます。
- ・かなモード変換後つづけて本文の入力ができます。

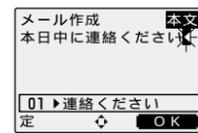

定型文は下記の45種類

No.	固定定型文	No.	自作定型文
01	連絡ください	14	おやすみなさい
02	遅れます	15	メールください
03	ありがとうございます	16	何しているの?
04	電話ください	17	今忙しい?
05	中止です	18	どこにいるの?
06	時間です	19	がんばって
07	OKです	20	至急
08	行きます	21	ご報告まで
09	NGです	22	検討中です
10	ごめんなさい	23	予定通り
11	おはよう	24	後で連絡します
12	こんにちは	25	変更します
13	こんばんは		

No.	自作定型文	No.	自作定型文
26	http://www.	39	(@@)
27	.co.jp/	40	(--)
28	.ne.jp/	41	(--#)
29	.or.jp/	42	(*_*)
30	.com/	43	(><)
31	(^_^;	44	≡
32	(;_;	45	ZZZZ...
33	(^_^)v		
34	(^o^)		
35	m(-_-)m		
36	(?_?)		
37	(^o^)/~		
38	(ToT)		

No.26~45の自作定型文は、自分で作り替えることができます。

## 自分用の定型文を作る(自作定型文)

20種類の自作定型文は他の文に替えることができます。

- 1件につき半角128文字(全角64文字)まで登録できます。
- 登録できるのは、定型文No.26~45です。(01~25の固定定型文には登録できません)

例)「http://www.」を「http://www. .ne.jp」に作り替える

### 1 待ち受け中に L を3回押す

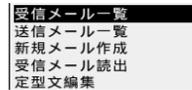

### 2 電話帳 で「定型文編集」を選び L を押す

- ・定型文一覧が表示されます。

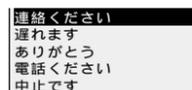

### 3 電話帳 で編集したい自作定型文を選び、L を押す



### 4 L を押し、定型文を編集する

### 5 L を押す

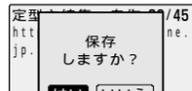

### 6 L を押す

- ・編集した自作定型文が表示されます。

### 7 終了 を押す

- ・待ち受け画面に戻ります。

## 絵文字を入力する

メールの本文/題名の入力画面、またはサイト/ホームページの入力画面に限り、絵文字(232種類)を入力することができます。

### 1 「かな」入力モードで、入力フィールドに文字がないときに \* を押す

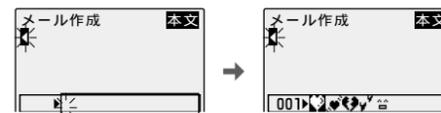

入力フィールド

### 2 電話帳 で表示内容を切り替え、

- 電話帳 で絵文字を選んで L を押す



絵文字は下記の232種類

1~10	♥️ 🍀 🌸 🍁 🍂 🍃 🍄 🍅 🍆 🍇 🍈 🍉 🍊 🍋 🍌 🍍 🍎 🍇 🍈 🍉 🍊 🍋 🍌 🍍 🍎
11~20	🍎 🍇 🍈 🍉 🍊 🍋 🍌 🍍 🍎 🍇 🍈 🍉 🍊 🍋 🍌 🍍 🍎 🍇 🍈 🍉 🍊 🍋 🍌 🍍
21~30	🍎 🍇 🍈 🍉 🍊 🍋 🍌 🍍 🍎 🍇 🍈 🍉 🍊 🍋 🍌 🍍 🍎 🍇 🍈 🍉 🍊 🍋 🍌 🍍
31~40	🍎 🍇 🍈 🍉 🍊 🍋 🍌 🍍 🍎 🍇 🍈 🍉 🍊 🍋 🍌 🍍 🍎 🍇 🍈 🍉 🍊 🍋 🍌 🍍
41~50	🍎 🍇 🍈 🍉 🍊 🍋 🍌 🍍 🍎 🍇 🍈 🍉 🍊 🍋 🍌 🍍 🍎 🍇 🍈 🍉 🍊 🍋 🍌 🍍
51~60	🍎 🍇 🍈 🍉 🍊 🍋 🍌 🍍 🍎 🍇 🍈 🍉 🍊 🍋 🍌 🍍 🍎 🍇 🍈 🍉 🍊 🍋 🍌 🍍
61~70	🍎 🍇 🍈 🍉 🍊 🍋 🍌 🍍 🍎 🍇 🍈 🍉 🍊 🍋 🍌 🍍 🍎 🍇 🍈 🍉 🍊 🍋 🍌 🍍
71~80	🍎 🍇 🍈 🍉 🍊 🍋 🍌 🍍 🍎 🍇 🍈 🍉 🍊 🍋 🍌 🍍 🍎 🍇 🍈 🍉 🍊 🍋 🍌 🍍
81~90	🍎 🍇 🍈 🍉 🍊 🍋 🍌 🍍 🍎 🍇 🍈 🍉 🍊 🍋 🍌 🍍 🍎 🍇 🍈 🍉 🍊 🍋 🍌 🍍
91~100	🍎 🍇 🍈 🍉 🍊 🍋 🍌 🍍 🍎 🍇 🍈 🍉 🍊 🍋 🍌 🍍 🍎 🍇 🍈 🍉 🍊 🍋 🍌 🍍
101~110	🍎 🍇 🍈 🍉 🍊 🍋 🍌 🍍 🍎 🍇 🍈 🍉 🍊 🍋 🍌 🍍 🍎 🍇 🍈 🍉 🍊 🍋 🍌 🍍
111~120	🍎 🍇 🍈 🍉 🍊 🍋 🍌 🍍 🍎 🍇 🍈 🍉 🍊 🍋 🍌 🍍 🍎 🍇 🍈 🍉 🍊 🍋 🍌 🍍
121~130	🍎 🍇 🍈 🍉 🍊 🍋 🍌 🍍 🍎 🍇 🍈 🍉 🍊 🍋 🍌 🍍 🍎 🍇 🍈 🍉 🍊 🍋 🍌 🍍
131~140	🍎 🍇 🍈 🍉 🍊 🍋 🍌 🍍 🍎 🍇 🍈 🍉 🍊 🍋 🍌 🍍 🍎 🍇 🍈 🍉 🍊 🍋 🍌 🍍
141~150	🍎 🍇 🍈 🍉 🍊 🍋 🍌 🍍 🍎 🍇 🍈 🍉 🍊 🍋 🍌 🍍 🍎 🍇 🍈 🍉 🍊 🍋 🍌 🍍
151~160	🍎 🍇 🍈 🍉 🍊 🍋 🍌 🍍 🍎 🍇 🍈 🍉 🍊 🍋 🍌 🍍 🍎 🍇 🍈 🍉 🍊 🍋 🍌 🍍
161~170	🍎 🍇 🍈 🍉 🍊 🍋 🍌 🍍 🍎 🍇 🍈 🍉 🍊 🍋 🍌 🍍 🍎 🍇 🍈 🍉 🍊 🍋 🍌 🍍
171~180	🍎 🍇 🍈 🍉 🍊 🍋 🍌 🍍 🍎 🍇 🍈 🍉 🍊 🍋 🍌 🍍 🍎 🍇 🍈 🍉 🍊 🍋 🍌 🍍
181~190	🍎 🍇 🍈 🍉 🍊 🍋 🍌 🍍 🍎 🍇 🍈 🍉 🍊 🍋 🍌 🍍 🍎 🍇 🍈 🍉 🍊 🍋 🍌 🍍
191~200	🍎 🍇 🍈 🍉 🍊 🍋 🍌 🍍 🍎 🍇 🍈 🍉 🍊 🍋 🍌 🍍 🍎 🍇 🍈 🍉 🍊 🍋 🍌 🍍
201~210	🍎 🍇 🍈 🍉 🍊 🍋 🍌 🍍 🍎 🍇 🍈 🍉 🍊 🍋 🍌 🍍 🍎 🍇 🍈 🍉 🍊 🍋 🍌 🍍
211~220	🍎 🍇 🍈 🍉 🍊 🍋 🍌 🍍 🍎 🍇 🍈 🍉 🍊 🍋 🍌 🍍 🍎 🍇 🍈 🍉 🍊 🍋 🍌 🍍
221~230	🍎 🍇 🍈 🍉 🍊 🍋 🍌 🍍 🍎 🍇 🍈 🍉 🍊 🍋 🍌 🍍 🍎 🍇 🍈 🍉 🍊 🍋 🍌 🍍
231~232	🍎 🍇 🍈 🍉 🍊 🍋 🍌 🍍

## 文字をコピーする

文や宛先などをコピーしておく、貼り付けをするだけで同じ文や宛先が入力できます。

- ・メールの「本文」「宛先」「題名」の画面でコピーできます。

### 1 コピーしたい文を表示中に 電話帳 (サブメニュー) を押す

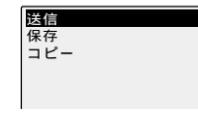

例)メール新規作成

### 2 電話帳 で「コピー」を選び L を押す

- ・コピー元の画面に戻ります。
- ・「宛先」「題名」のコピーの場合は6へ。

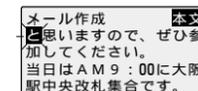

### 3 電話帳 でカーソルをコピーしたい最初の文字に移動させ、L を押す

### 4 カーソルをコピーしたい最後の文字に移動させる

### 5 L を押す

- ・「コピーしました」と表示されます。

### 6 L (OK) を押す

- ・コピー元の画面に戻ります。

## コピーしてある文字を貼り付ける

- ・「電話帳のメールアドレス」入力時・「メールサービス」や「情報検索サービス」で文字入力時に貼り付けできます。

### 1 文字を貼り付けたい位置にカーソルを移動させ、電話帳 を数回押して「貼付」を表示させる



### 2 メニュー(OK)を押す

- ・文字が貼り付けられ、「かな」入力モードに切り替わります。

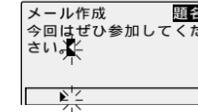

お知らせ

- 「電話帳のメールアドレス」や「メールサービスの宛先」を入力時は、半角の英字、数字、記号のみ貼り付けできます。
- 停電時にはコピーした文字が消去されます。

文字入力

「親機」だけのいろいろな文字入力のしかた

# 区点コード一覧表

区点コード一覧表

0101	* 0186	F 0338	ゴ	0437	テ	0538	0643	0803	1651	豊	1737	温	1825	貝	1913	2003	幾	2086	2176
0102	@ 0187	G 0339	ク	0438	ト	0539	0644	0804	1652	影	1738	温	1826	凱	1914	2004	忌	2087	2177
0103	0188	H 0340	ド	0439	ナ	0540	0645	0805	1653	映	1739	温	1827	凱	1915	2005	揮	2088	2178
0104	0189	I 0341	ト	0440	ニ	0541	0646	0806	1654	電	1740	温	1828	凱	1916	2006	機	2089	2179
0105	0190	J 0342	ト	0441	ノ	0542	0647	0807	1655	栄	1741	温	1829	凱	1917	2007	旗	2090	2180
0106	0191	K 0343	ト	0442	ハ	0543	0648	0808	1656	永	1742	温	1830	凱	1918	2008	期	2091	2181
0107	0192	L 0344	ト	0443	バ	0544	0649	0809	1657	泳	1743	温	1831	凱	1919	2009	擧	2092	2182
0108	0193	M 0345	ト	0444	ビ	0545	0650	0810	1658	瑛	1744	温	1832	凱	1920	2010	擧	2093	2183
0109	0194	N 0346	ト	0445	ブ	0546	0651	0811	1659	瑛	1745	温	1833	凱	1921	2011	擧	2094	2184
0110		O 0347	ト	0446	ヘ	0547	0652	0812	1660	瑛	1746	温	1834	凱	1922	2012	擧	2095	2185
0111	0201	P 0348	ト	0447	ベ	0548	0653	0813	1661	瑛	1747	温	1835	凱	1923	2013	擧	2096	2186
0112	0202	Q 0349	ト	0448	ホ	0549	0654	0814	1662	瑛	1748	温	1836	凱	1924	2014	擧	2097	2187
0113	0203	R 0350	ト	0449	ボ	0550	0655	0815	1663	瑛	1749	温	1837	凱	1925	2015	擧	2098	2188
0114	0204	S 0351	ト	0450	マ	0551	0656	0816	1664	瑛	1750	温	1838	凱	1926	2016	擧	2099	2189
0115	0205	T 0352	ト	0451	ミ	0552	0657	0817	1665	瑛	1751	温	1839	凱	1927	2017	擧	2100	2190
0116	0206	U 0353	ト	0452	ム	0553	0658	0818	1666	瑛	1752	温	1840	凱	1928	2018	擧	2101	2191
0117	0207	V 0354	ト	0453	メ	0554	0659	0819	1667	瑛	1753	温	1841	凱	1929	2019	擧	2102	2192
0118	0208	W 0355	ト	0454	モ	0555	0703	0820	1668	瑛	1754	温	1842	凱	1930	2020	擧	2103	2193
0119	0209	X 0356	ト	0455	メ	0556	0704	0821	1669	瑛	1755	温	1843	凱	1931	2021	擧	2104	2194
0120	0210	Y 0357	ト	0456	モ	0557	0705	0822	1670	瑛	1756	温	1844	凱	1932	2022	擧	2105	2195
0121	0211	Z 0358	ト	0457	メ	0558	0706	0823	1671	瑛	1757	温	1845	凱	1933	2023	擧	2106	2196
0122	0212		ト	0458	メ	0559	0707	0824	1672	瑛	1758	温	1846	凱	1934	2024	擧	2107	2197
0123	0213	a 0365	ト	0459	メ	0560	0708	0825	1673	瑛	1759	温	1847	凱	1935	2025	擧	2108	2198
0124	0214	b 0366	ト	0460	メ	0561	0709	0826	1674	瑛	1760	温	1848	凱	1936	2026	擧	2109	2199
0125		c 0367	ト	0461	メ	0562	0710	0827	1675	瑛	1761	温	1849	凱	1937	2027	擧	2110	2200
0126	0226	d 0368	ト	0462	メ	0563	0711	0828	1676	瑛	1762	温	1850	凱	1938	2028	擧	2111	2201
0127	0227	e 0369	ト	0463	メ	0564	0712	0829	1677	瑛	1763	温	1851	凱	1939	2029	擧	2112	2202
0128	0228	f 0370	ト	0464	メ	0565	0713	0830	1678	瑛	1764	温	1852	凱	1940	2030	擧	2113	2203
0129	0229	g 0371	ト	0465	メ	0566	0714	0831	1679	瑛	1765	温	1853	凱	1941	2031	擧	2114	2204
0130	0230	h 0372	ト	0466	メ	0567	0715	0832	1680	瑛	1766	温	1854	凱	1942	2032	擧	2115	2205
0131	0231	i 0373	ト	0467	メ	0568	0716		1681	瑛	1767	温	1855	凱	1943	2033	擧	2116	2206
0132	0232	j 0374	ト	0468	メ	0569	0717		1682	瑛	1768	温	1856	凱	1944	2034	擧	2117	2207
0133	0233	k 0375	ト	0469	メ	0570	0718		1683	瑛	1769	温	1857	凱	1945	2035	擧	2118	2208
0134		l 0376	ト	0470	メ	0571	0719		1684	瑛	1770	温	1858	凱	1946	2036	擧	2119	2209
0135	0242	m 0377	ト	0471	メ	0572	0720		1685	瑛	1771	温	1859	凱	1947	2037	擧	2120	2210
0136	0243	n 0378	ト	0472	メ	0573	0721		1686	瑛	1772	温	1860	凱	1948	2038	擧	2121	2211
0137	0244	o 0379	ト	0473	メ	0574	0722		1687	瑛	1773	温	1861	凱	1949	2039	擧	2122	2212
0138	0245	p 0380	ト	0474	メ	0575	0723		1688	瑛	1774	温	1862	凱	1950	2040	擧	2123	2213
0139	0246	q 0381	ト	0475	メ	0576	0724		1689	瑛	1775	温	1863	凱	1951	2041	擧	2124	2214
0140	0247	r 0382	ト	0476	メ	0577	0725		1690	瑛	1776	温	1864	凱	1952	2042	擧	2125	2215
0141	0248	s 0383	ト	0477	メ	0578	0726		1691	瑛	1777	温	1865	凱	1953	2043	擧	2126	2216
0142		t 0384	ト	0478	メ	0579	0727		1692	瑛	1778	温	1866	凱	1954	2044	擧	2127	2217
0143		u 0385	ト	0479	メ	0580	0728		1693	瑛	1779	温	1867	凱	1955	2045	擧	2128	2218
0144	0261	v 0386	ト	0480	メ	0581	0729		1694	瑛	1780	温	1868	凱	1956	2046	擧	2129	2219
0145	0262	w 0387	ト	0481	メ	0582	0730		1695	瑛	1781	温	1869	凱	1957	2047	擧	2130	2220
0146	0263	x 0388	ト	0482	メ	0583	0731		1696	瑛	1782	温	1870	凱	1958	2048	擧	2131	2221
0147	0264	y 0389	ト	0483	メ	0584	0732		1697	瑛	1783	温	1871	凱	1959	2049	擧	2132	2222
0148	0265	z 0390	ト	0484	メ	0585	0733		1698	瑛	1784	温	1872	凱	1960	2050	擧	2133	2223
0149	0266		ト	0485	メ	0586	0734		1699	瑛	1785	温	1873	凱	1961	2051	擧	2134	2224
0150	0267	あ	0401	ア	0502		0735		1700	瑛	1786	温	1874	凱	1962	2052	擧	2135	2225
0151	0268	あ	0402	ア	0503		0736		1701	瑛	1787	温	1875	凱	1963	2053	擧	2136	2226
0152	0269	あ	0403	ア	0504		0737		1702	瑛	1788	温	1876	凱	1964	2054	擧	2137	2227
0153	0270	あ	0404	ア	0505		0738		1703	瑛	1789	温	1877	凱	1965	2055	擧	2138	2228
0154	0271	あ	0405	ア	0506		0739		1704	瑛	1790	温	1878	凱	1966	2056	擧	2139	2229
0155	0272	あ	0406	ア	0507		0740		1705	瑛	1791	温	1879	凱	1967	2057	擧	2140	2230
0156	0273	あ	0407	ア	0508		0741			瑛	1792	温	1880	凱	1968	2058	擧	2141	2231
0157	0274	あ	0408	ア	0509		0742			瑛	1793	温	1881	凱	1969	2059	擧	2142	2232
0158		あ	0409	ア	0510		0743			瑛	1794	温	1882	凱	1970	2060	擧	2143	2233
0159	0282	あ	0410	ア	0511		0744			瑛	1795	温	1883	凱	1971	2061	擧	2144	2234
0160	0283	あ	0411	ア	0512		0745			瑛	1796	温	1884	凱	1972	2062	擧	2145	2235
0161	0284	あ	0412	ア	0513		0746			瑛	1797	温	1885	凱	1973	2063	擧	2146	2236
0162	0285	あ	0413	ア	0514		0747			瑛	1798	温	1886	凱	1974	2064	擧	2147	2237
0163	0286	あ	0414	ア	0515		0748			瑛	1799	温	1887	凱	1975	2065	擧	2148	2238
0164	0287	あ	0415	ア	0516		0749			瑛	1800	温	1888	凱	1976	2066	擧	2149	2239
0165	0288	あ	0416	ア	0517		0750			瑛	1801	温	1889	凱	1977	2067	擧	2150	2240
0166	0289	あ	0417	ア	0518		0751			瑛	1802	温	1890	凱	1978	2068	擧	2151	2241
0167		あ	0418	ア	0519		0752			瑛	1803	温	1891	凱	1979	2069	擧	2152	2242
0168	0294	あ	0419	ア	0520		0753			瑛	1804	温	1892	凱	1980	2070	擧	2153	2243
0169		あ	0420	ア	0521		0754			瑛	1805	温	1893	凱	1981	2071	擧	2154	2244
0170	0 0316	あ	0421	ア	0522		0755			瑛	1806	温	1894	凱	1982	2072	擧	2155	2245
0171	1 0317	あ	0422	ア	0523		0756			瑛	1807	温	1895	凱	1983	2073	擧	2156	2246
0172	2 0318	あ	0423	ア	0524		0757			瑛	1808	温	1896	凱	1984	2074	擧	2157	2247
0173	3 0319	あ	0424	ア	0525		0758			瑛	1809	温	1897	凱	1985	2075	擧	2158	2248
0174	4 0320	あ	0425	ア	0526		0759			瑛	1810	温	1898	凱	1986	2076	擧	2159	2249
0175	5 0321	あ	0426	ア	0527		0760			瑛	1811	温	1899	凱	1987	2077	擧		



区点コード一覧表(つづき)

区点コード一覧表

Table with 2 columns: 区点コード (Area Point Code) and 漢字 (Character). The table lists codes from 5990 to 6079 and their corresponding characters.

Table with 2 columns: 漢字 (Character) and 区点コード (Area Point Code). The table lists characters from 范 to 蘭 and their corresponding codes.

区点コード一覧表